



极早期 ASD 吸气式感烟火灾探测器

SecuriSmoke ASD 设计手册

目 录

1.	公司介绍	2
2.	产品概述及管道布置分类	3
2.1.	一级采样方式	3
2.2.	二级采样方式	4
2.3.	灵敏度	4
3.	设计采样管网	4
4.	收集场所信息	5
4.1.	保护区布局及现场尺寸	5
4.2.	管理要求	5
4.3.	气流	5
4.4.	环境条件	5
4.5.	保护区情况	6
5.	采样方法	6
5.1.	开放式区域的保护	7
5.2.	回风区域的保护	9
5.3.	特定目标的保护	10
5.4.	回风采样指导原则	11
5.5.	通风管道内采样	12
5.6.	洁净车间采样	15
5.7.	高大空间采样	16
6.	ASD 采样管的设计及安装	17
6.1.	采样管安装	18
7.	采样管管长及采样孔设计(未使用 ASD PIPEFLOW 软件设计计算)	19
7.1.	ASD531 采样管网	19
7.2.	ASD532 采样管网	20
7.3.	ASD 533-1 采样管网	21
7.4.	ASD 533-2 采样管网	22
7.5.	ASD 535-1 / ASD 535-2 采样管网	23
7.6.	ASD535-3 / ASD 535A-3(HD) CN 采样管网	24
7.7.	ASD535-4 / ASD 535A-4(HD) CN 采样管网	26
8.	ASD 网络监控管理软件 (ASD UMS)	31
9.	FIDESNET 远程监控网络	32
10.	ASD 调试软件 ASD CONFIG	33
11.	ASD PIPEFLOW 设计软件	33
12.	常用的各种采样方法	34
13.	附录:ASD 订货型号	35
13.1.	ASD 基本单元	35
13.2.	烟雾探测腔 (SSD)	41
13.3.	产品兼容性总览	43
13.4.	扩展板卡	44
13.5.	FIDESNET 远程显示单元	46
13.6.	ASD UMS 网络监控管理软件	47
13.7.	采样管道及附件	48
13.8.	附件	53
13.9.	备品备件/维保套件	56

1. 公司介绍



SECURITON AG（瑞士赛库瑞登股份公司）是瑞士 Securitas 集团的子公司。成立于 1948 年，专注于消防及安防产品。多年来，SECURITON AG（瑞士赛库瑞登股份公司）与合作伙伴将产品销售到全球各国，备受全球合作伙伴及用户的信赖与赞赏。SECURITON AG（瑞士赛库瑞登股份公司）以累积超过 70 年以上的经验及高品质的产品，为顾客解决消防及安防的难题，保护了全球各地各种不同的建筑物，例如写字楼，公共建筑物，隧道，发电厂，变电站，仓库，IT 机房等建筑物。今天，瑞士赛库瑞登股份公司为瑞士国内及全球的用户规划，安装，维护消防安保系统；作为全球消防安保领域领先的产品及服务提供商，瑞士赛库瑞登股份公司为世界各地的客户提供高品质火灾探测及报警系统，入侵报警系统，个人防护系统，访问控制和时间记录系统，视频监控系统，物业和周边保护系统。

SECURITON AG（瑞士赛库瑞登股份公司）公司于上世纪 90 年代进入中国市场，伴随着中国经济的发展，先后引进了旗下多个品牌的产品，从以点型探测器为代表的传统火灾报警系统到以吸气式感烟火灾探测器为代表的特种火灾探测器。根据各个阶段国内市场的发展重点，将最合适的产品引入市场。

作为一家专注于消防安防领域超过 70 年的企业，SECURITON AG（瑞士赛库瑞登股份公司）公司致力于成为中国消防市场的主要参与者，将公司最新，最先进以及最合适的产品介绍到中国市场。

2. 产品概述及管道布置分类

ASD 吸气式烟雾探测方式是指使用吸气泵/风扇通过预先布置好的采样孔和采样管道抽取保护区内的空气样本，并将空气样本通过一个高能 HD-LED 高灵敏度探测腔对其进行烟雾分析，并在符合预设条件的时候发出报警信号。这种系统有多种好处，特别能体现在性能，造价和维护保养上。本设计手册提供对此类系统的一个概述，但具体设计时，我们还需要考虑当地的相关法律法规。在 EN54-20 或 GB50116-2013 规范中，给出了吸气式探测系统的设计指导。

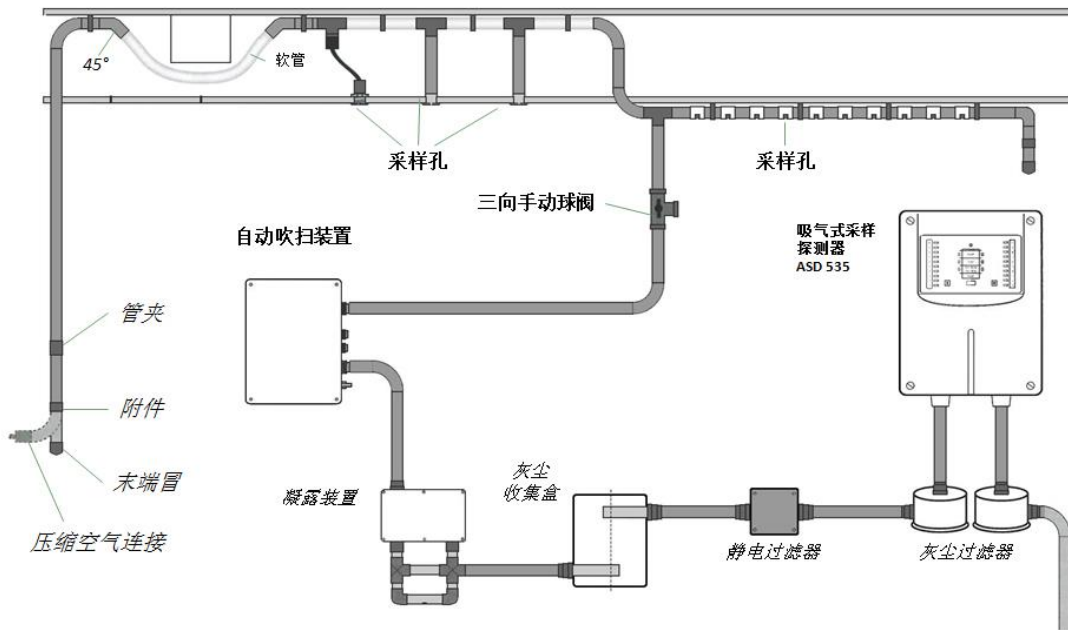

ASD吸气式采样系统布置图

尽早确认对吸气式感烟火灾探测系统的需求及性能期待是非常重要的。

ASD 吸气式感烟火灾探测器主要有两种类型的采样方式。

2.1. 一级采样方式

一级采样方式被设计为同暖通空调系统协同工作，在当暖通空调系统不工作时将不能提供最佳的探测性能。好处是，相对传统的天花板下采样管布置，对那些不能到达天花板的烟雾颗粒，这种采样方式也能提供有效的探测。

2.2. 二级采样方式

二级采样方式将采样孔设置在某规范下(例如: GB50116-2013 《火灾报警系统设计规范》), 传统点型探测器最恰当的安装位置为采样孔的开孔位置。

2.3. 灵敏度

采样管网可以被设计及安装为以下某一灵敏度(根据标准EN54-20;GB50116)

- ✚ 高灵敏度 (A级): 采样孔灵敏度高于 0.8% obs/m
- ✚ 增强型灵敏度 (B级): 采样孔灵敏度在 0.8%—2% obs/m范围内
- ✚ 普通灵敏度 (C级): 采样孔灵敏度低于2% obs/m

3. 设计采样管网

在设计采样管网之前, 您首先需要了解以下的信息。

- ✚ 了解所在地区的设计规范和标准。
- ✚ 经过ASD PipeFlow管路计算软件的培训。
- ✚ 获得被保护区的楼层平面图, 楼层平面图必须包括现有或建议的装置、配件及设备的详细资料。
- ✚ 了解被保护区的用途。机房和洁净室等有回风采样的区域需要给予特殊考虑。
- ✚ 确定所需的保护级别(普通灵敏度, 增强型灵敏度, 高灵敏度)。

同时, 为确保设计的采样管网能够表现卓越, 您需要按照以下步骤设计。

- ✚ 了解保护区的设计参数
- ✚ 确定每个ASD探测器保护的区域大小
- ✚ 选择适当的采样方式
- ✚ 设计和绘制采样管网图
- ✚ 使用ASD PipeFlow 软件计算设计的性能, 校核设计灵敏度
- ✚ 生成软件计算报告

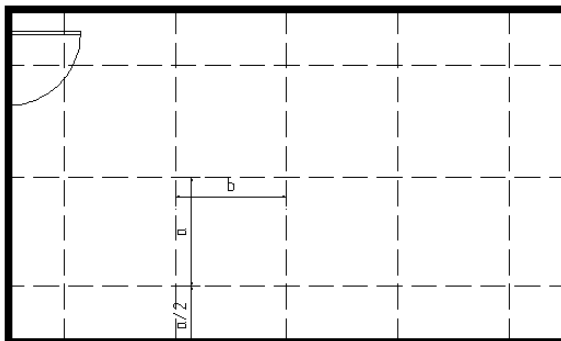

$a \times b$ < 规范一个点或烟感的保护面积;

$a, b < 9m$;

$a/2 > 500mm$

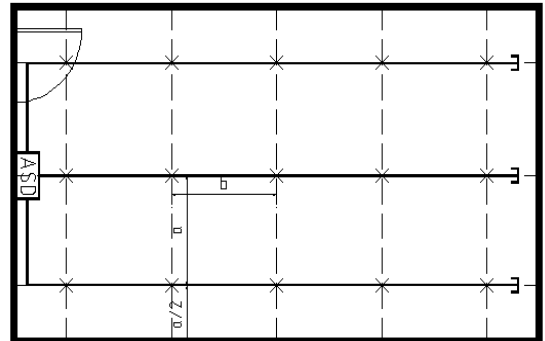

4. 收集场所信息

主要是收集被保护场所的信息，在进行吸气式采样管网设计前，应对现有场所进行现场勘测。通过对场所的勘测决定高效采样管网设计所需的大多数信息。对于拟建的场所，使用场所平面图将对采样管网的设计有所帮助。在现场勘测中须收集以下信息：

- ✚ 保护区布局及现场尺寸
- ✚ 管理要求
- ✚ 被保护区内的气流情况
- ✚ 保护场所的用途
- ✚ 保护场所的结构 (横梁、内梁和公用管道等障碍物)

4.1. 保护区布局及现场尺寸

开始设计前，应了解场所布局。平面图显示了被保护区的测量值，有助于规划 ASD 产品的保护分区。场所平面图还显示了用于不同用途的区域及气流的受阻情况（隔板、承重梁等）。需要特殊保护的区域，以及装置机器、设备、机柜所在的位置，货架在仓库中的位置等情况应在场所平面图中做出标记。

4.2. 管理要求

设计人员决定场所适用的当地标准规范和火灾报警系统设计规范(例如：GB50116-2013《火灾报警系统设计规范》)，合理确定 ASD 吸气式感烟火灾探测器的保护区域和编制采样管网设计方案时须考虑上述要求。

4.3. 气流

设计采样管网时应确定被保护区的自然气流，还应考虑现有或建议的机械通风系统、卷帘门或隔板这些可能影响自由气流的设施。如果可以进行烟雾测试,以确定气流，气流的稳定性或波动情况需要包括在高效采样管网设计中。准确的考虑气流的影响可以缩短系统的响应时间，提高系统运行的可靠性和稳定性。

4.4. 环境条件

不同的环境条件，对应着 ASD 探测器不同的保护级别，在超洁净环境下 ASD 探测器需要很高的灵敏度；但是特别肮脏的环境下，常规探测灵敏度也可以满足有效探测的要求。因此确定保护区的环境条件，对选择采样管网布置方式和确定合适的采样灵敏度至关重要。

4.5. 保护区情况

设计师应考虑：

- ✚ 保护区的类型（是否有吊顶和架空地板，是否有空调系统）
- ✚ 吊顶上方及地板下空间的使用情况（横梁和内梁）
- ✚ 影响采样管网分布的结构柱和梁以及气流流向
- ✚ 需要特殊保护的设备布置
- ✚ 暖通空调系统的安装位置

5. 采样方法

根据场所的要求和条件决定最佳采样方法，所选择的采样方法应符合当地规范和火灾报警系统设计规范的要求(例如：GB50116-2013 《火灾报警系统设计规范》)。ASD 探测器通过采样管网上的采样孔收集来自保护区的空气样本。采样孔的位置和间距由 ASD 探测器设计灵敏度和当地相关规范决定。

通常有两种基本的空气采样方法（如下所述），每个场所可以使用一种以上的方法。

◆ 标准采样

标准采样方法适用于所有采样管网设计方案，此外，不同的采样方法也可应用特殊的设计原则。详细资料见采样管网设计的特殊应用。

- ✚ 建议使用外径25mm、光滑钻孔的采样管道。
- ✚ 首选PVC、UPVC 或ABS材料的采样管道，其内径为21mm。
- ✚ 在到达ASD探测器前应至少保留 500 mm 的直管。
- ✚ 在改变采样管方向时，应优先选用大曲率弯管以保持更通畅的气流。
- ✚ 使用分支多路采样管道，使其最远端小于单根采样管道的极限长度，以缩短响应时间。

◆ 毛细采样

毛细管用于距离主采样管道有一定距离并在诸如机柜这样的封闭区域内进行采样。

毛细管采样的原则为：

- ✚ ASD 允许的采样软管的有内径为21mm和内径为4mm两种
- ✚ 使用PipeFlow 软件确定所需的采样孔尺寸，以保持采样管网的平衡。
- ✚ 毛细采样管的长度不得超过4m
- ✚ 机柜内采样时采样孔的位置应根据气流条件而定，在大多数情况下，采样孔的位置都接近机柜顶部。见使用毛细管和下拉管进行机柜内采样的说明。

注意： PipeFlow 计算软件仅支持内径为21mm和内径为4mm两种采样软管的计算。

5.1. 开放式区域的保护

5.1.1. 常规采样

通常采样管网悬挂在被保护区内天花板下约 25mm至 300mm处。

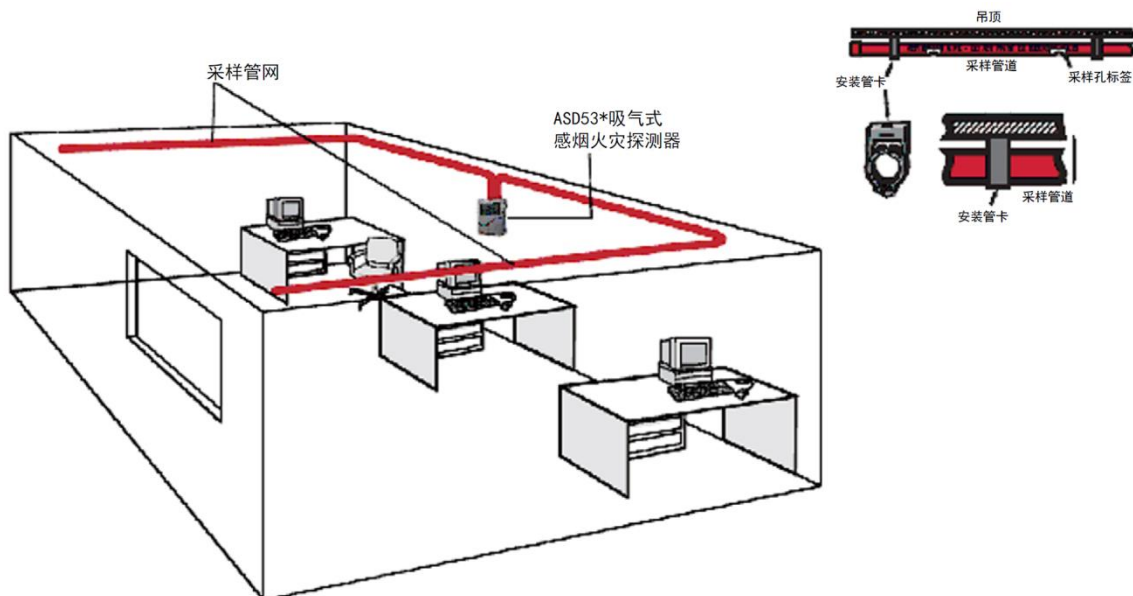

5.1.2. 毛细管采样

在出于装饰美观和安全考虑,需要隐蔽安装采样管网的场所,毛细采样管是理想的选择。采样管网安装在天花板上方空间,毛细采样管以规则的间距从主管分支向下穿过天花板。

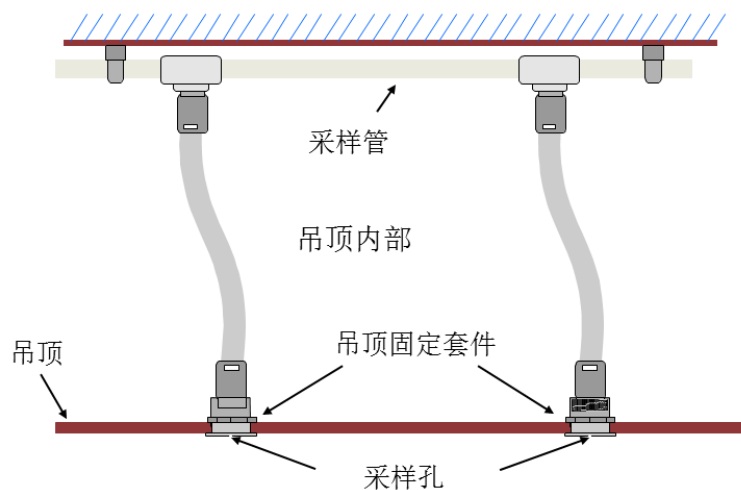

5.1.3. 梁间采样

大型天花板横梁间留有梁口，典型的天花板采样，其采样管网通常安装在这个巨大区域的下方，不能采集梁间区域的空气样本。为了弥补这一不足，需从主采样管上纵向伸出刚性采样管，向上进入横梁间的区域。采样管末端使用密封的末端帽，末端帽上可以设置有一个或不设采样孔，但在末端帽的前面需钻一个采样孔(采样孔距离末端帽的距离不小于200mm)。

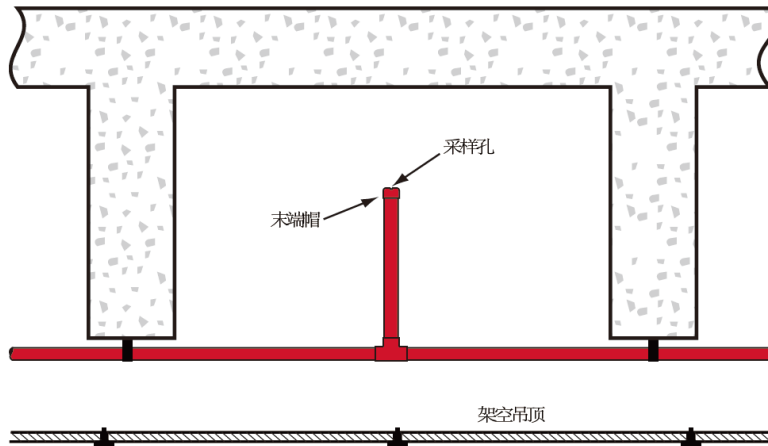

5.1.4. 天花板上或地板下采样

在一些应用中使用天花板上和地板下空间作为回风区域（通风管道）。要将采样管网设计在回风气流通过的区域，天花板上或地板下采样也用于监控安装在天花板上和地板下的电缆和设备。

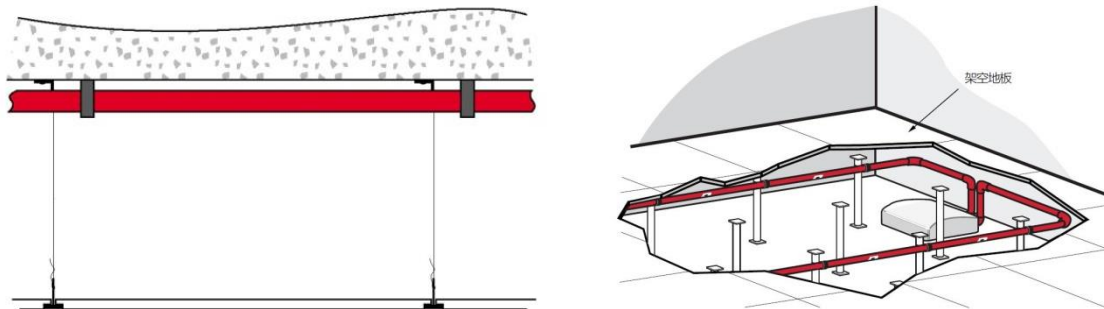

管路安装在天花板内(左)及地板下(右)

5.2. 回风区域的保护

5.2.1. 回风采样

烟雾通常会随机械通风产生的气流方向运动。应正确定位采样管网中的采样孔，采样管网穿过空气处理设备（AHU）或排风系统的回风格栅，这样就可以确保在火灾的初始阶段探测到烟雾。也可从排气管内采集空气样本。详细资料见“通过回风格栅采样”。建议采样孔与最大气流方向成 20° 至 45° 角。见回风格栅上采样管位置图。

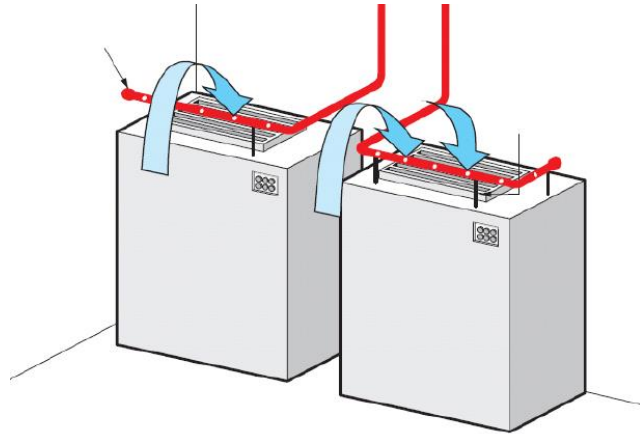

5.2.2. 采样孔方位

行业经验表明，由于将采样孔定位于距气流路径 20° 至 45° 角位置上，采样管网可能或多或少地提高吸气式烟雾探测系统的响应速度。通过避免在高气流速率和低气流速率区域采样可以改进采样条件。这种方式的一个常见问题是ASD探测器需要在所有可能的条件下工作，如果您正在高压气流区域安装采样管网，应考虑关闭AHU时可能发生的原有采样管网无法有效探测到烟雾的情况。

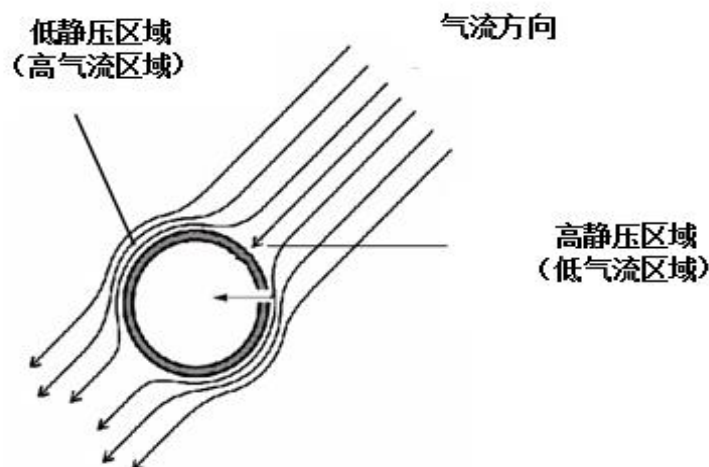

5.3. 特定目标的保护

5.3.1. 机柜上方采样

采样管直接安装在被保护机柜的上方，采样孔位于机柜排气格栅上方，朝向机柜气流方向。每台被监控的机柜上方至少设置一个采样孔。由于采样管周围高气流的影响，排气扇可能会妨碍采样。

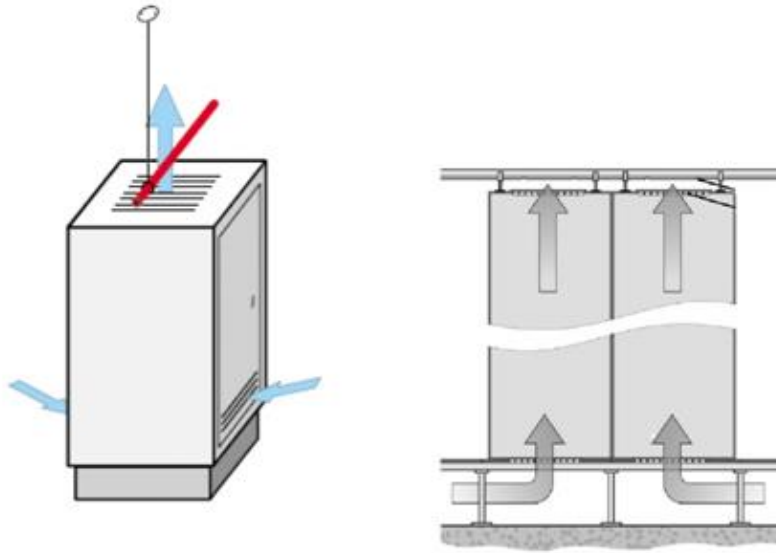

5.3.2. 机柜内采样

毛细管用于封闭式机柜内采样，柔性毛细管的最大长度为 2.4m，使用带缩径转接头的“T”型转接头连接主采样管网。另一种毛细管采样系统使用下拉管，内径 12.5 mm 的刚性管通过“T”型转接头与主采样管相连。

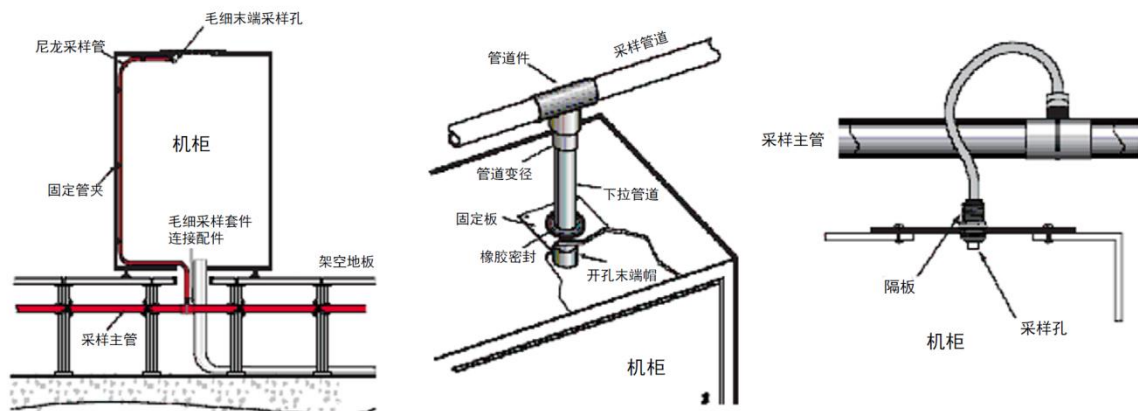

注意：在带吸气扇的机柜顶端安置采样孔时必须注意，这些风扇可能在机柜内造成负压，阻碍采样空气进入采样孔。

5.4. 回风采样指导原则

1. 将采样管道（采样探头）放置在流速最大的主气流通道上。
2. 格栅要求设置一个以上的采样孔，**NFPA 76 标准规定每个采样孔可以覆盖约 0.4m²的面积。**
3. 注意应尽可能少地使用弯管，以减少风阻。
4. 建议采用SECURITON公司提供的**漏斗型采样孔**以增大采样管道的进气量。
5. 在高速气流中，最好使用支架将采样管与格栅正面至少保持 50 mm~200 mm 的距离。在距离格栅较远的地方安装采样管会使采样孔处于负气压区域中。
6. 采样管道应根据ASD PipeFlow 软件的计算使用无采样孔的末端帽。
7. 定期维护要求拆除采样管时，采样管网设计应使用凹口管节以确保重新连接时方向正确。

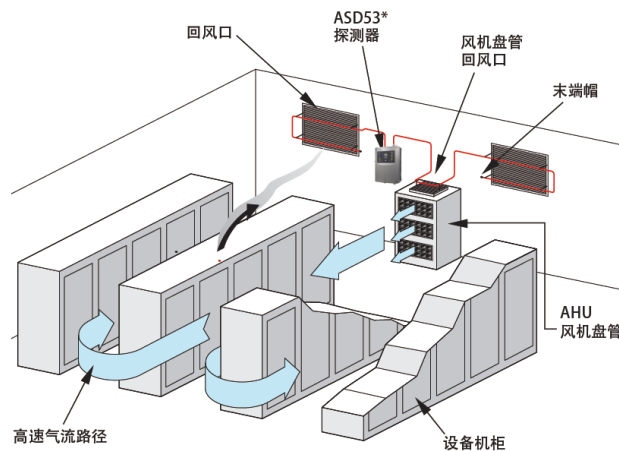

5.4.1. 回风格栅采样

采样管安装在通风管道或空气处理设备 (AHU) 的回风格栅上，在回风格栅上方进行回风采样的示意图说明了采样管安装在回风格栅上方，以避免采样空气的稀释以及在采样管网内形成压力的情况。不同型号的ASD探测器可以覆盖的 AHU数量取决于其AHU的吸力及回风格栅的尺寸。

通常一台ASD535-3探测器监控的 AHU不宜多于 4 台，一台ASD535-4探测器监控的 AHU不宜多于8 台，

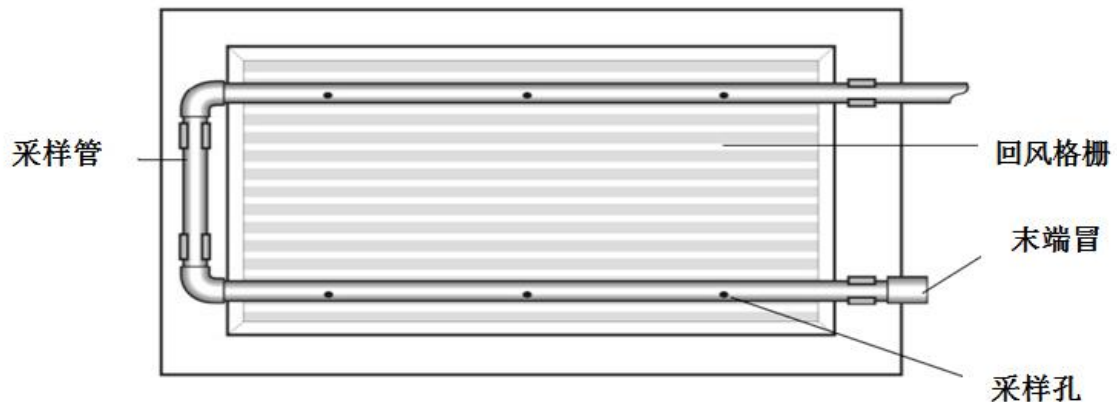

5.4.2. 回风格栅使采样空气被稀释

在此应考虑探测器保护的 AHU 数量，在理论上，所能监控的 AHU 数量仅仅受到最大采样管长度的限制，（详细资料见探测器参数）。然而，在安装由一台探测器监控的 3 台以上 AHU 时，空气的流动特性和烟雾稀释程度将严重影响 ASD 吸气式感烟火灾探测器的响应时间。

AHU 分组限制了空气的流动，防火分区内某部分的空气在该处 AHU 的送风管和回风管之间循环，气流沿主循环的垂直方向运动并减弱，一台 AHU 所覆盖的区域中发生火灾，所产生的烟雾通常会在该区域内积聚起来。

如果烟雾积聚在采样管最末端，携带烟雾的采样空气还须通过其它多个采样孔，所有这些采样孔只能采集到少量的污染空气样本（如果靠近火源）或完全清洁的空气样本（如果远离火源）。经过采样管网后的烟雾样本被稀释了，使得较长传输时间后的 ASD 探测器就只能探测到比实际情况低的烟雾浓度。

5.5. 通风管道内采样

在火灾中，通风管道系统可能传输烟雾，通常热的有毒气体和火焰通过通风管道从一处蔓延到另一处。通风管道系统还可能向火场输送新鲜空气加重燃烧。因此，对烟雾的有效控制，如使用排烟阀和防火卷帘等，可以防止烟雾扩散和火势蔓延，对于生命安全至关重要。

5.5.1. 主要设计思路

- 因突然弯曲、增压、加装喷嘴、分岔等导致对气流的干扰时，应在距离受干扰处 6~10 倍于管道宽度或直径的位置插入进气管。
- 进气管和排气管必须长度相等，末端使用末端帽并对接口进行密封。
- 进气和排气管道上的采样孔应如小型通风管道采样 - 俯视图中所示，朝向气流方向。采样孔方向相同避免了因循环操作、维护或通风管道系统断电所导致的气流故障。然而，在一些行业应用中通风管道内的空气质量不佳，建议进气和排气管的所有采样孔朝下（如，与进气流成 180°角）
- 采样管应总是使用橡胶密封圈之类的配件被支撑在通风管壁上，使用硅胶确保其气密性。
- 两端的采样孔距离管壁至少 50 mm。
- 排气管上必须设置 4 个 10 mm 的孔，这些孔应集中在管道的中间位置并相应地拉开间距。

5.5.2. 小型通风管道

宽度 < 1 m 小型通风管道采样侧视图显示了管道的侧面图，标记了进气和排气管道的采样管插入位置。进气管安装在管道高度或直径的中间位置，排气管位于进气管下游 0.5m 处，插入风管高度的四分之一

采用的采样孔数量和尺寸见小型通风管道采样孔尺寸。

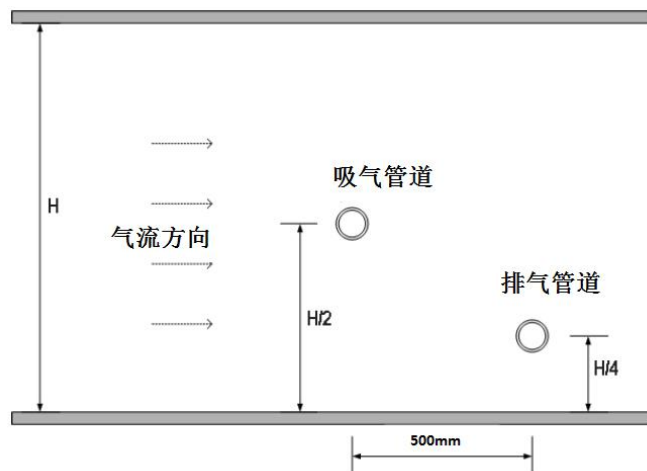

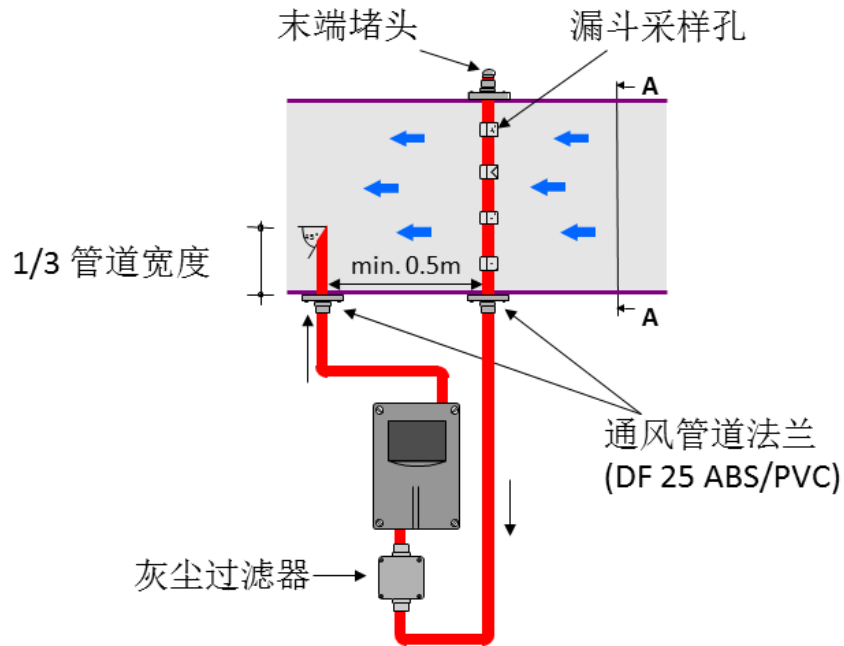

小型通风管道的采样孔标称间距为 200 mm

管道宽度	采样孔数量	采样孔直径 (D)	标称管道内气流速率 (L/min)
300mm	2	6mm	39.0 L/min
500mm	3	5mm	40.7 L/min
700mm	4	4mm	35.6 L/min
900mm	5	4mm	42.8 L/min

小型通风管道的采样孔尺寸

大型通风管道：宽度 1 - 2 m:

对于大型通风管道，进气管建议设置 2 个支管。大型通风管道的采样管和采样孔设置剖面图显示管道断面的侧视图，标记了进气和排气管的插入位置，二根进气支管从距管道顶部和底部四分之一高度处引入，H 表示管道高度。

排气管从管道高度中部偏下约 0.5 m 插入。

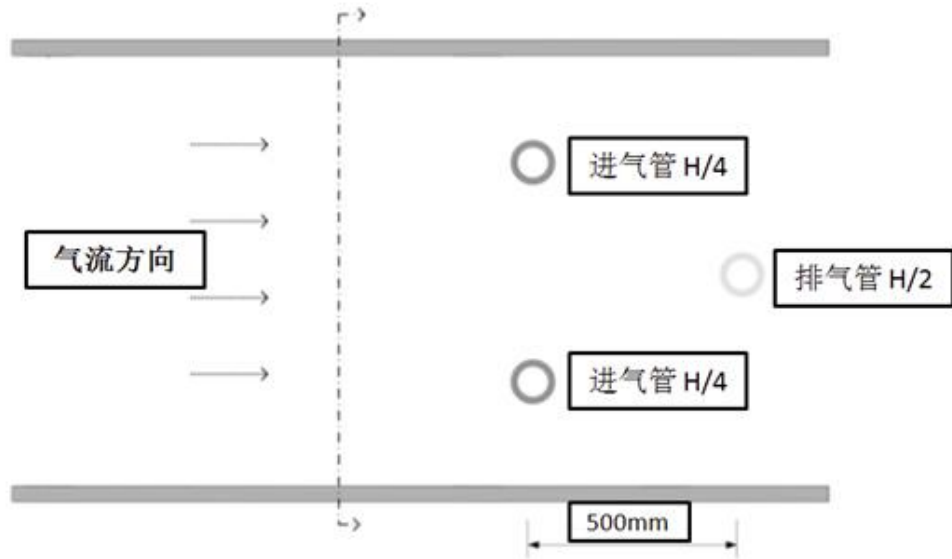

大型通风管道采样-侧视图

下图显示了通风管道的剖面，标记了进气管和排气管位置。采样孔尺寸和间距标准见大型通风管道采样孔尺寸。

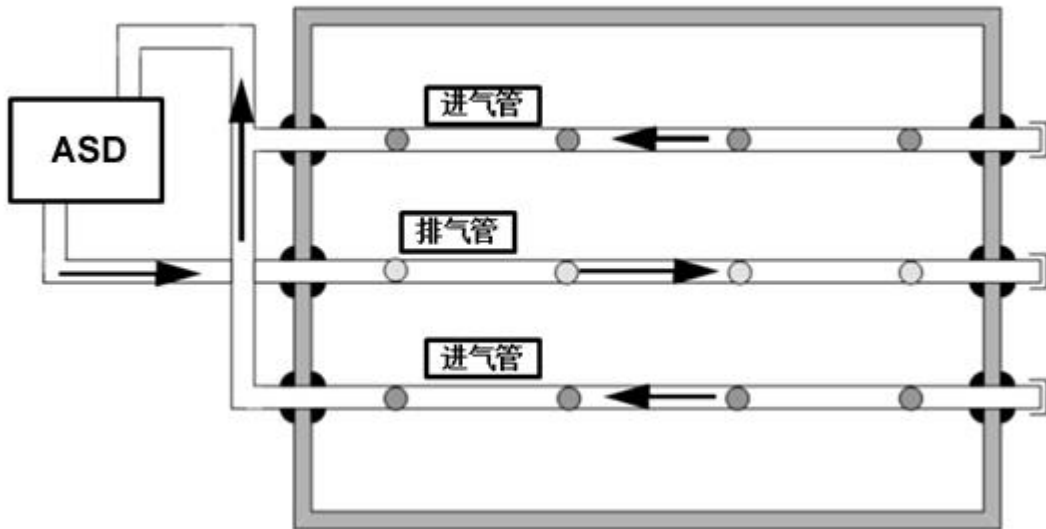

大型通风管道采样-侧视图

管道宽度	采样孔数量	采样孔直径 (D)	标称管道内气流速率 (L/min)
1m	6	3.5mm	42.2 L/min
1.5m	8	3.0mm	41.4L/min
2m	10	3.0mm	50.0L/min

大型通风管道的采样孔尺寸

表 1 和表 2 中所示的ASD PipeFlow 计算适用于 5 m进气管和 2 m 排气管, 采样孔的尺寸和间距通常应符合当地规范和标准的规定。

5.6. 洁净车间采样

在洁净车间中尽可能早地探测到潜在的火情从而避免财产损失和业务中断所导致的巨大经济损失、确保人员安全是非常重要的。

必须考虑到点型感烟探测器和感温探测器的局限性。例如, 点型感烟探测器的灵敏度很低, 这意味着在很多情况下它都不能尽早地探测到火情的存在。低能量火灾产生的烟雾和热量不会像通常情况下那样运动, 而是会随着AHU 空气处理设备产生的气流运动, 导致下列情况:

在空气循环处理的过程中, 空气的运动、过滤以及送入清洁空气等情况都会使烟雾稀释。这些都会影响点型感烟探测器的性能。

空调的冷却作用会降低烟雾上升所需的温度。这会严重影响点型感烟探测器和感温探测器的性能。

典型的洁净室采样:

探测区域 空气交换率 (次/h)	一个采样孔 的保护面积 (m ²)
60	12
30	23
20	35
15	46
12	58
10	70
<8.6	81

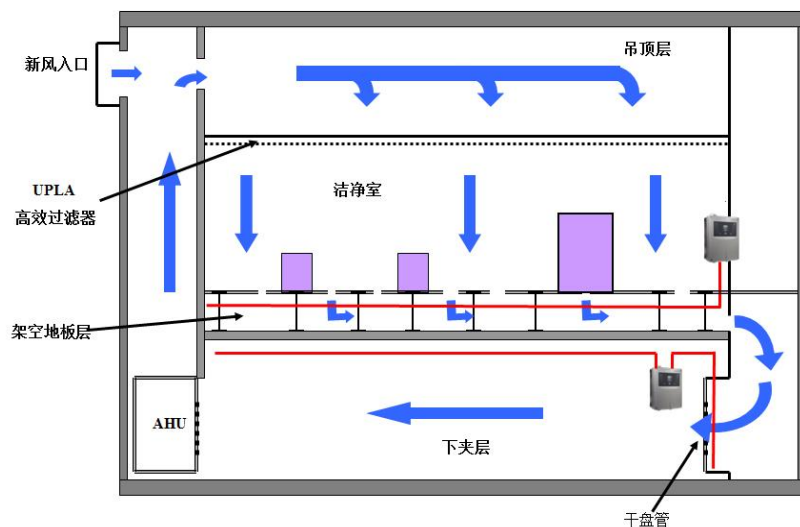

5.7. 高大空间采样

在有玻璃穹顶的中庭或大厅以及高架仓库等区域，需要专门的采样管网设计方案。

在有玻璃穹顶的中庭或大厅，由于热空气靠近玻璃穹顶，烟雾失去热量，停止上升并在某一高度保持水平，因此不同高度上形成了分层，限制了烟雾的上升和到达采样管网。此外，温度、通风和屋顶高度等因素都影响着分层的程度和烟雾上升的高度。上述因素的变化将导致产生不同的烟雾分层效果，在容易发生分层的地方使用传统采样管网可能会效果不佳。

为了克服分层的影响，除了在玻璃穹顶上使用标准采样管道沿着玻璃穹顶龙骨布置以外，还可在垂直方向布置采样管网，它可以穿透不同高度的烟雾分层，实现多层次烟雾采样，采样孔的间距根据GB50116-2013《火灾报警系统设计规范》的要求，以3m为宜。

对于高架仓库，应该考虑到对不同层级货架发生火灾的有效探测，对于高度超过12米的仓库，应布置多层采样管网，采样管道的垂直间距宜为10米。

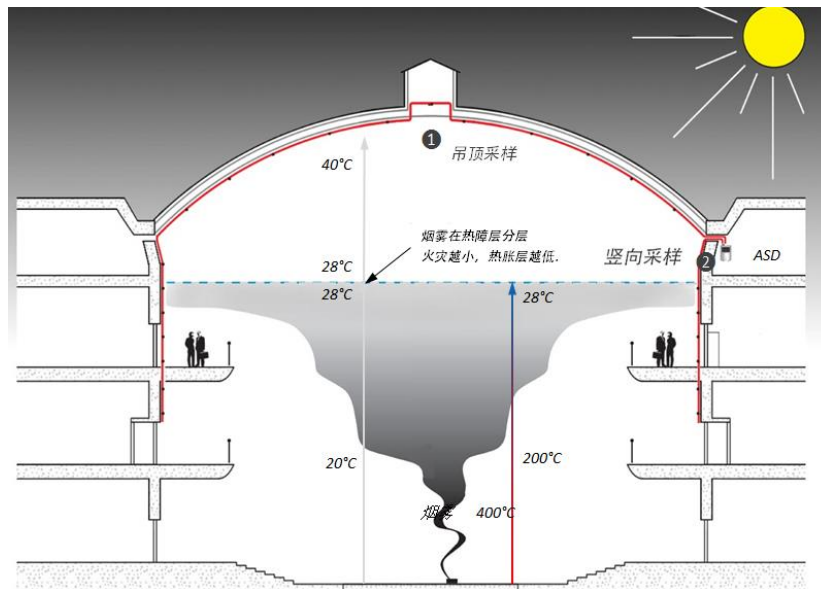
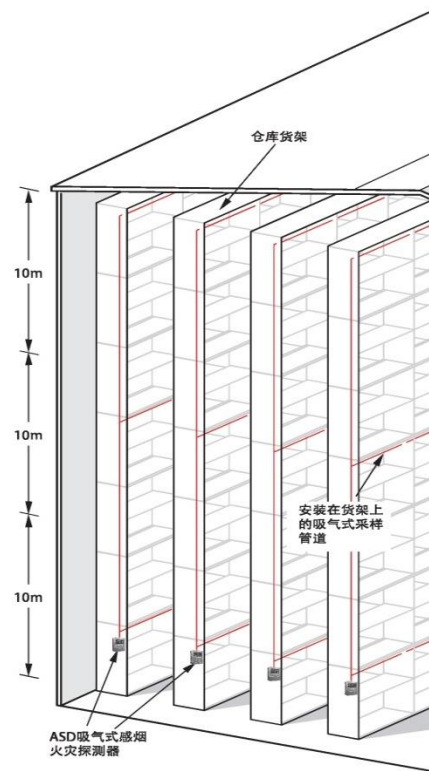

6. ASD 采样管的设计及安装

- ◆ 通过 ASD 探测器的采样管网设计软件 ASD PipeFlow 既可以对采样管网路进行设计，同时可以对采样管网参数进行模拟、计算、验证。
- ◆ 如果不采用 ASD PipeFlow 软件设计计算，那么就要严格的按照以下的采样管设计要求进行设计。具体的采样管的长度、以及采样孔的孔径、孔距等要求，参考后面的参数。

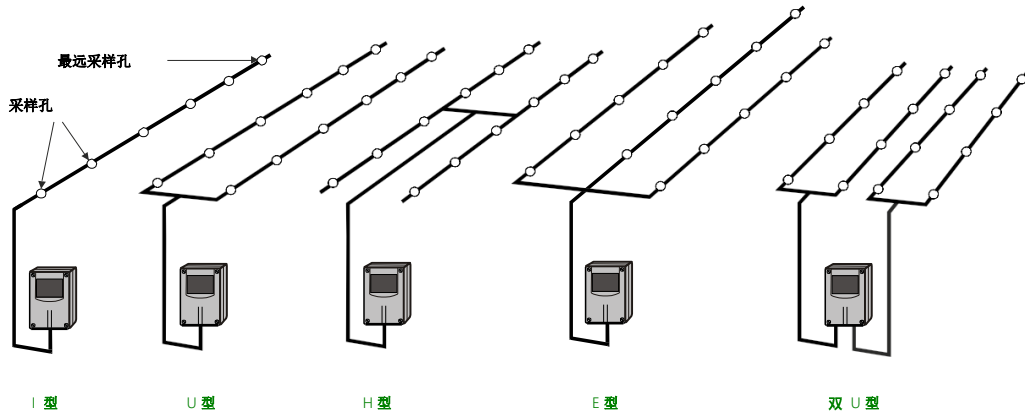

- ◆ 应用于设备监控的采样管网设计：

- ✚ 配接地址模块 REK511 可迅速判定火情的具体位置，可以对整排机柜进行定位，也可以对具体机柜进行定位。

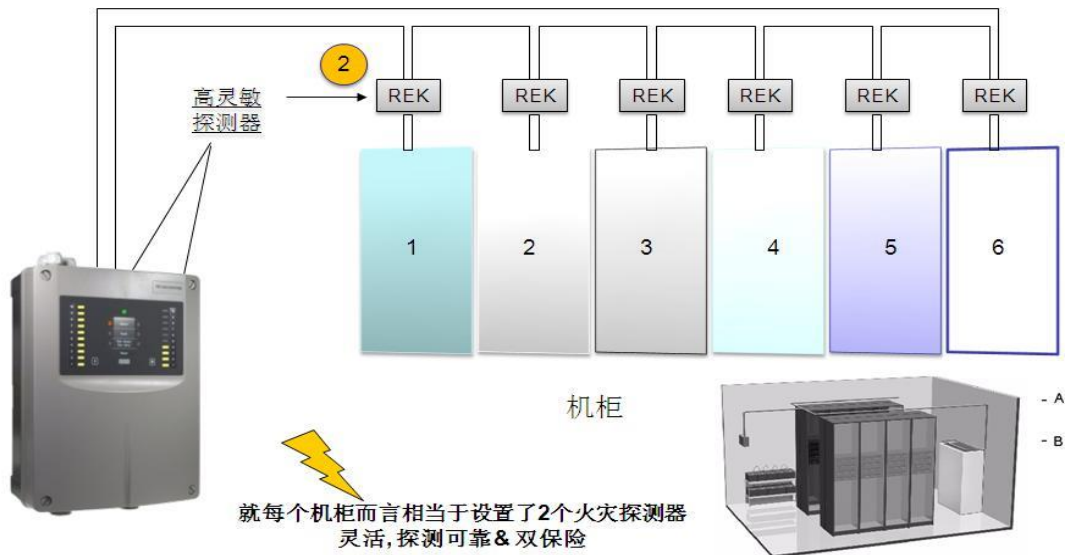

- ✚ 主动探测，准确定位
- ✚ 探测/报警迅速
- ✚ 准确监测，多重火警确认，避免误报
- ✚ 探测器可实现冗余功能

6.1. 采样管安装

采样管沿地板铺设

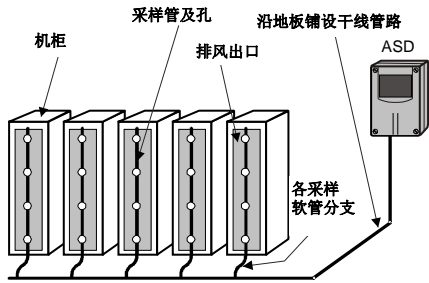

采样管沿天花板铺设

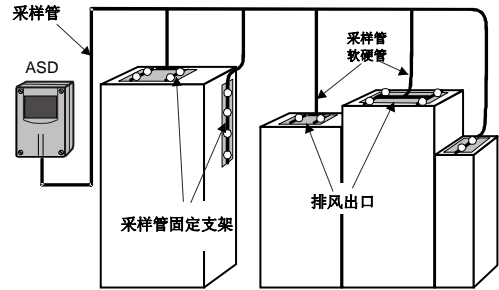

直接安装在 EDP 排风口处

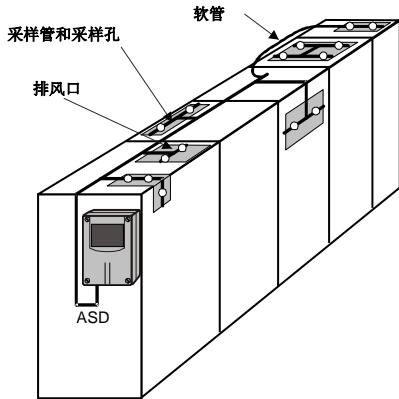

若无排风口，则直接安装在机柜内

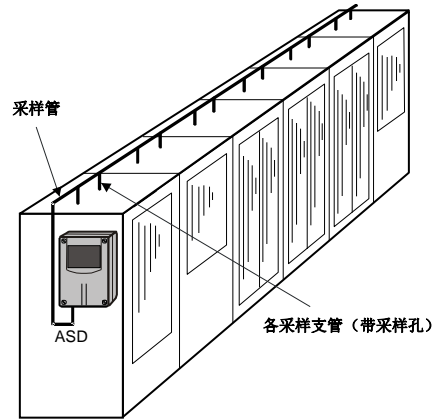

采样管在高大空间，仓储物流中心等场所的管道布置

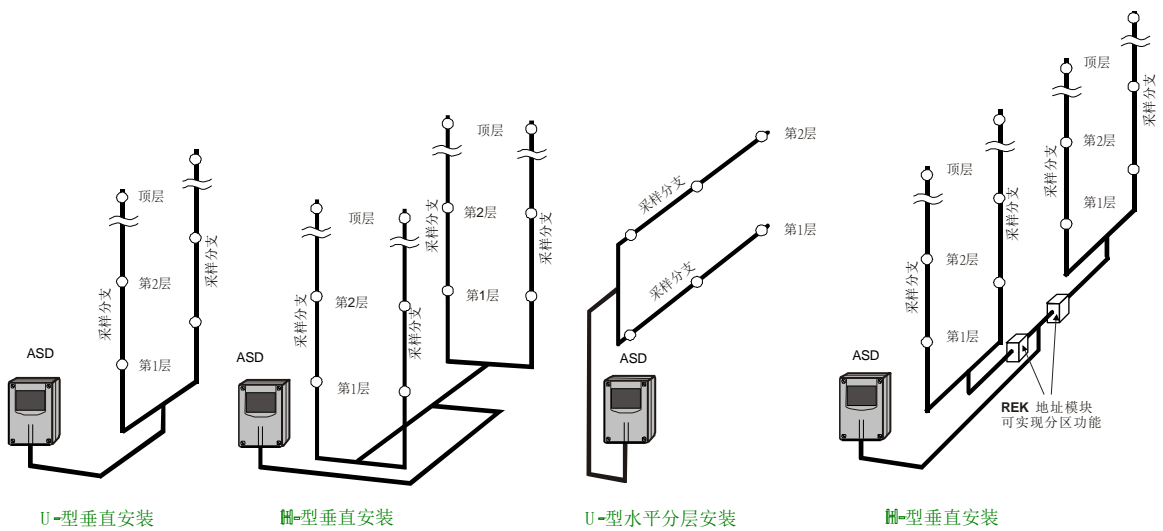

7. 采样管管长及采样孔设计(未使用 ASD PipeFlow 软件设计计算)

7.1. ASD531 采样管网

◆ I 型

未使用 ASD PipeFlow 软件设计计算

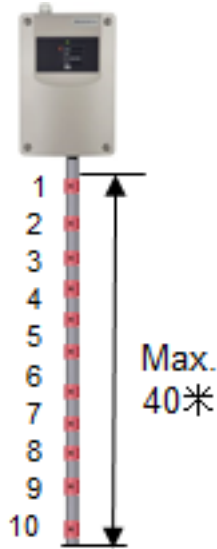

- ✚ 可外接除尘、滤水等装置
- ✚ 最远采样孔距离为 40 米，采样孔不超过 100 个

采样孔	相应的采样孔孔径 mm									
	1	2	3	4	5	6	7	8	9	10
1	7.0									
2	3.5	7.0								
3	3.0	3.5	7.0							
4	2.5	3.0	3.5	7.0						
5	2.5	2.5	3.0	3.5	7.0					
6	2.5	2.5	2.5	3.0	3.5	7.0				
7	2.5	2.5	2.5	2.5	3.0	3.5	7.0			
8	2.5	2.5	2.5	2.5	2.5	3.0	3.5	7.0		
9	2.5	2.5	2.5	2.5	2.5	2.5	3.0	3.5	7.0	
10	2.0	2.0	2.0	2.5	2.5	2.5	2.5	3.0	3.5	7.0

◆ U 型

未使用 ASD PipeFlow 软件设计计算

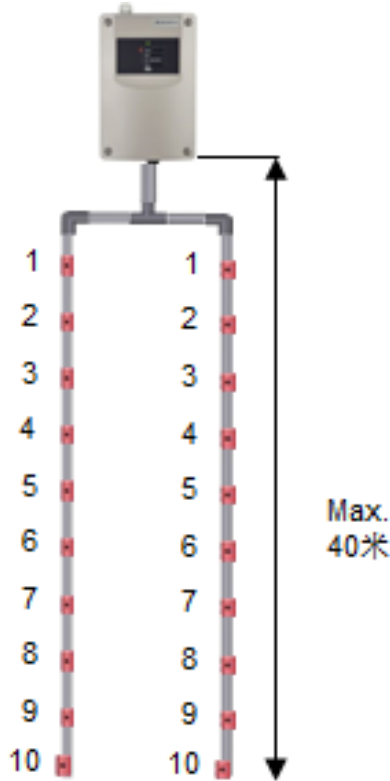

- ✚ 可外接除尘、滤水等装置
- ✚ 最远采样孔距离探测器 40 米
- ✚ 总长不超过 80 米，采样孔不超过 100 个

采样孔	相应的采样孔孔径 mm									
	1	2	3	4	5	6	7	8	9	10
1	7.0									
2	3.5	7.0								
3	3.0	3.5	7.0							
4	2.5	3.0	3.5	7.0						
5	2.5	2.5	3.0	3.5	7.0					
6	2.5	2.5	2.5	3.0	3.5	7.0				
7	2.5	2.5	2.5	2.5	3.0	3.5	7.0			
8	2.5	2.5	2.5	2.5	2.5	3.0	3.5	7.0		
9	2.5	2.5	2.5	2.5	2.5	2.5	3.0	3.5	7.0	
10	2.0	2.0	2.0	2.5	2.5	2.5	2.5	3.0	3.5	7.0

7.2. ASD532 采样管网

◆ I 型

未使用 ASD ASD PipeFlow 软件设计

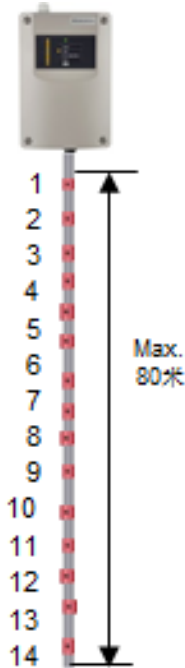

- 可外接除尘、滤水等装置
- 最远采样孔距离为 80 米，采样孔不超过 100 个

采样孔	相应的采样孔孔径 mm													
	1	2	3	4	5	6	7	8	9	10	11	12	13	14
1	7.0													
2	3.5	7.0												
3	3.0	3.5	7.0											
4	2.5	3.0	3.5	7.0										
5	2.5	2.5	3.0	3.5	7.0									
6	2.5	2.5	2.5	3.0	3.5	7.0								
7	2.5	2.5	2.5	2.5	3.0	3.5	7.0							
8	2.5	2.5	2.5	2.5	2.5	3.0	3.5	7.0						
9	2.5	2.5	2.5	2.5	2.5	2.5	3.0	3.5	7.0					
10	2.0	2.0	2.0	2.5	2.5	2.5	2.5	3.0	3.5	7.0				
11	2.0	2.0	2.0	2.0	2.5	2.5	2.5	2.5	3.0	3.5	7.0			
12	2.0	2.0	2.0	2.0	2.0	2.5	2.5	2.5	2.5	3.0	3.5	7.0		
13	2.0	2.0	2.0	2.0	2.0	2.5	2.5	2.5	2.5	2.5	3.0	3.5	7.0	
14	2.0	2.0	2.0	2.0	2.0	2.0	2.5	2.5	2.5	2.5	2.5	3.0	3.5	7.0

◆ U 型

未使用 ASD PipeFlow 软件设计计算

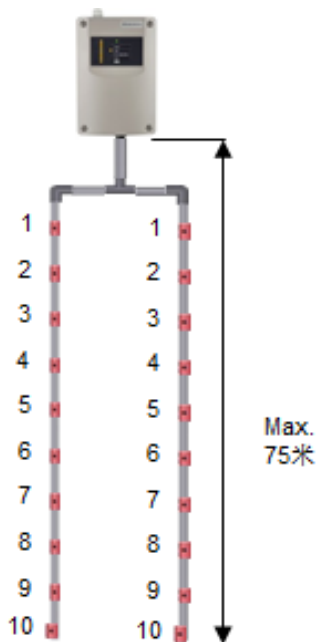

- 可外接除尘、滤水等装置
- 最远采样孔距离探测器 75 米
- 总长不超过 150 米，采样孔不超过 100 个

采样孔	相应的采样孔孔径 mm									
	1	2	3	4	5	6	7	8	9	10
1	7.0									
2	3.5	7.0								
3	3.0	3.5	7.0							
4	2.5	3.0	3.5	7.0						
5	2.5	2.5	3.0	3.5	7.0					
6	2.5	2.5	2.5	3.0	3.5	7.0				
7	2.5	2.5	2.5	2.5	3.0	3.5	7.0			
8	2.5	2.5	2.5	2.5	2.5	3.0	3.5	7.0		
9	2.5	2.5	2.5	2.5	2.5	2.5	3.0	3.5	7.0	
10	2.0	2.0	2.0	2.5	2.5	2.5	2.5	3.0	3.5	7.0

7.3. ASD 533-1 采样管网

◆ I 型

未使用 ASD PipeFlow 软件设计

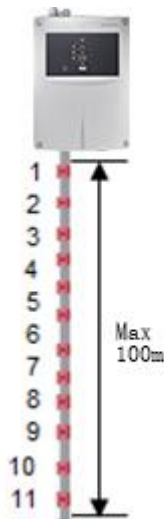

- ✚ 可外接除尘、滤水等装置
- ✚ 最远采样孔距离为 100 米，采样孔不超过 100 个

采样孔	相应的采样孔孔径 mm										
	1	2	3	4	5	6	7	8	9	10	11
1	7.0										
2	3.5	7.0									
3	3.0	3.5	7.0								
4	2.5	3.0	3.5	7.0							
5	2.5	2.5	3.0	3.5	7.0						
6	2.5	2.5	2.5	3.0	3.5	7.0					
7	2.5	2.5	2.5	2.5	3.0	3.5	7.0				
8	2.5	2.5	2.5	2.5	2.5	3.0	3.5	7.0			
9	2.5	2.5	2.5	2.5	2.5	2.5	3.0	3.5	7.0		
10	2.0	2.0	2.0	2.5	2.5	2.5	3.0	3.5	7.0		
11	2.0	2.0	2.0	2.0	2.5	2.5	2.5	3.0	3.5	7.0	

◆ 双 U 型

未使用 ASD PipeFlow 软件设计计算

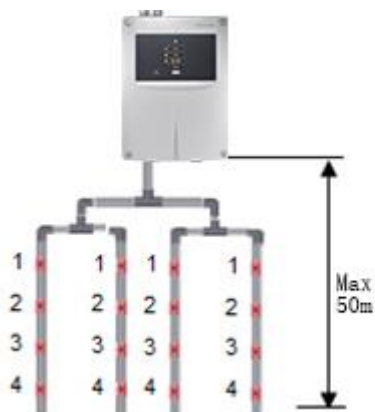

- ✚ 可外接除尘、滤水等装置
- ✚ 最远采样孔距离探测器 50 米
- ✚ 总长不超过 200 米，采样孔不超过 100 个

采样孔	相应的采样孔孔径 mm			
	1	2	3	4
1	7.0			
2	3.5	7.0		
3	3.0	3.5	7.0	
4	2.5	3.0	3.5	7.0

7.4. ASD 533-2 采样管网

◆ I 型

未使用 ASD ASD PipeFlow 软件设计

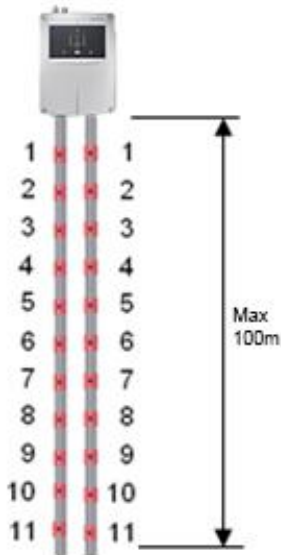

- ✚ 可外接除尘、滤水等装置
- ✚ 最远采样孔距离为 100 米，采样孔不超过 200 个

采样孔	相应的采样孔孔径 mm										
	1	2	3	4	5	6	7	8	9	10	11
1	7.0										
2	3.5	7.0									
3	3.0	3.5	7.0								
4	2.5	3.0	3.5	7.0							
5	2.5	2.5	3.0	3.5	7.0						
6	2.5	2.5	2.5	3.0	3.5	7.0					
7	2.5	2.5	2.5	2.5	3.0	3.5	7.0				
8	2.5	2.5	2.5	2.5	2.5	3.0	3.5	7.0			
9	2.5	2.5	2.5	2.5	2.5	2.5	3.0	3.5	7.0		
10	2.0	2.0	2.0	2.5	2.5	2.5	2.5	3.0	3.5	7.0	
11	2.0	2.0	2.0	2.0	2.5	2.5	2.5	2.5	3.0	3.5	7.0

◆ 双 U 型

未使用 ASD PipeFlow 软件设计计算



- ✚ 可外接除尘、滤水等装置
- ✚ 最远采样孔距离探测器 50 米
- ✚ 总长不超过 400 米，采样孔不超过 200 个

采样孔	相应的采样孔孔径 mm			
	1	2	3	4
1	7.0			
2	3.5	7.0		
3	3.0	3.5	7.0	
4	2.5	3.0	3.5	7.0

7.5. ASD 535-1 / ASD 535-2 采样管网

◆ ASD 535-1 / I 型

未使用 ASD PipeFlow 软件设计计算

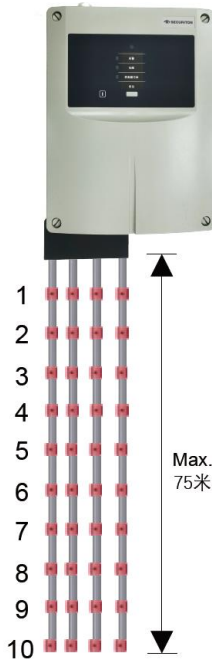

- ✚ 可外接除尘、滤水等装置
- ✚ 4 根采样管, I 型每根 75 米
- ✚ 单管最远采样孔距离为 110 米
- ✚ 总长不超过 300 米, 采样孔不超过 100 个

采样孔	相应的采样孔孔径 mm									
	1	2	3	4	5	6	7	8	9	10
1	7.0									
2	3.5	7.0								
3	3.0	3.5	7.0							
4	2.5	3.0	3.5	7.0						
5	2.5	2.5	3.0	3.5	7.0					
6	2.5	2.5	2.5	3.0	3.5	7.0				
7	2.5	2.5	2.5	2.5	3.0	3.5	7.0			
8	2.5	2.5	2.5	2.5	2.5	3.0	3.5	7.0		
9	2.5	2.5	2.5	2.5	2.5	2.5	3.0	3.5	7.0	
10	2.0	2.0	2.0	2.5	2.5	2.5	2.5	3.0	3.5	7.0

◆ ASD 535-2 / I 型

未使用 ASD PipeFlow 软件设计计算

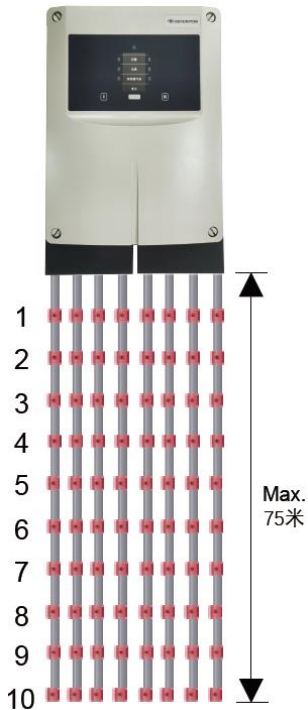

- ✚ 可外接除尘、滤水等装置
- ✚ 8 根采样管, I 型每根 75 米
- ✚ 单管最远采样孔距离探测器 110 米
- ✚ 总长不超过 600 米, 采样孔不超过 200 个

采样孔	相应的采样孔孔径 mm									
	1	2	3	4	5	6	7	8	9	10
1	7.0									
2	3.5	7.0								
3	3.0	3.5	7.0							
4	2.5	3.0	3.5	7.0						
5	2.5	2.5	3.0	3.5	7.0					
6	2.5	2.5	2.5	3.0	3.5	7.0				
7	2.5	2.5	2.5	2.5	3.0	3.5	7.0			
8	2.5	2.5	2.5	2.5	2.5	3.0	3.5	7.0		
9	2.5	2.5	2.5	2.5	2.5	2.5	3.0	3.5	7.0	
10	2.0	2.0	2.0	2.5	2.5	2.5	2.5	3.0	3.5	7.0

7.6. ASD535-3 / ASD 535A-3(HD) CN 采样管网

◆ I 型

未使用 ASD PipeFlow 软件设计计算

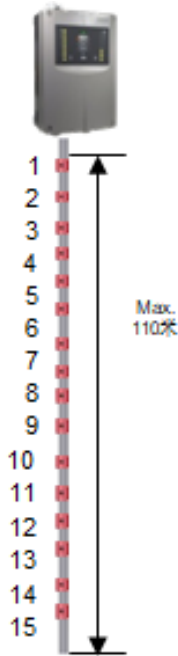

- 可外接除尘、滤水等装置
- 最远采样孔距离为 110 米，采样孔不超过 100 个

采样孔	相应的采样孔孔径 mm														
	1	2	3	4	5	6	7	8	9	10	11	12	13	14	15
1	7.0														
2	3.5	7.0													
3	3.0	3.5	7.0												
4	2.5	3.0	3.5	7.0											
5	2.5	2.5	3.0	3.5	7.0										
6	2.5	2.5	2.5	3.0	3.5	7.0									
7	2.5	2.5	2.5	2.5	3.0	3.5	7.0								
8	2.5	2.5	2.5	2.5	2.5	3.0	3.5	7.0							
9	2.5	2.5	2.5	2.5	2.5	2.5	3.0	3.5	7.0						
10	2.0	2.0	2.0	2.5	2.5	2.5	2.5	3.0	3.5	7.0					
11	2.0	2.0	2.0	2.0	2.5	2.5	2.5	2.5	3.0	3.5	7.0				
12	2.0	2.0	2.0	2.0	2.0	2.5	2.5	2.5	2.5	3.0	3.5	7.0			
13	2.0	2.0	2.0	2.0	2.0	2.5	2.5	2.5	2.5	2.5	3.0	3.5	7.0		
14	2.0	2.0	2.0	2.0	2.0	2.0	2.5	2.5	2.5	2.5	2.5	3.0	3.5	7.0	
15	2.0	2.0	2.0	2.0	2.0	2.0	2.5	2.5	2.5	2.5	2.5	2.5	3.0	3.5	7.0

◆ U 型

未使用 ASD PipeFlow 软件设计计算

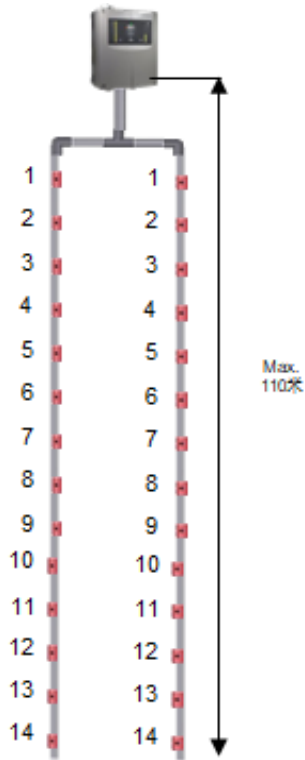

- 可外接除尘、滤水等装置
- 最远采样孔距离探测器 110 米
- 采样孔不超过 100

采样孔	相应的采样孔孔径 mm													
	1	2	3	4	5	6	7	8	9	10	11	12	13	14
1	7.0													
2	3.5	7.0												
3	3.0	3.5	7.0											
4	2.5	3.0	3.5	7.0										
5	2.5	2.5	3.0	3.5	7.0									
6	2.5	2.5	2.5	3.0	3.5	7.0								
7	2.5	2.5	2.5	2.5	3.0	3.5	7.0							
8	2.5	2.5	2.5	2.5	2.5	3.0	3.5	7.0						
9	2.5	2.5	2.5	2.5	2.5	2.5	3.0	3.5	7.0					
10	2.0	2.0	2.0	2.5	2.5	2.5	2.5	3.0	3.5	7.0				
11	2.0	2.0	2.0	2.0	2.5	2.5	2.5	2.5	3.0	3.5	7.0			
12	2.0	2.0	2.0	2.0	2.0	2.5	2.5	2.5	2.5	3.0	3.5	7.0		
13	2.0	2.0	2.0	2.0	2.0	2.5	2.5	2.5	2.5	2.5	3.0	3.5	7.0	
14	2.0	2.0	2.0	2.0	2.0	2.0	2.5	2.5	2.5	2.5	2.5	3.0	3.5	7.0

© ASD535-3 / ASD 535A-3(HD) CN

◆ E 型

未使用 ASD PipeFlow 软件设计计算

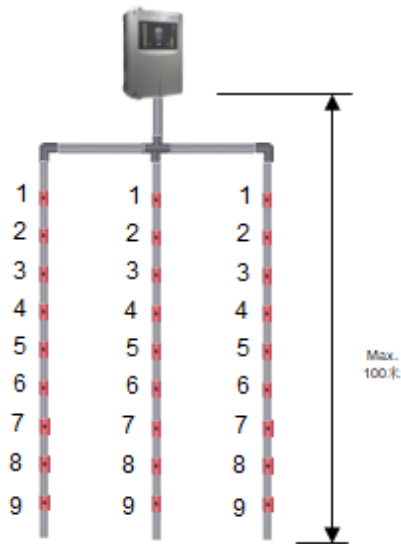

- ✚ 可外接除尘、滤水等装置
- ✚ 最远采样孔距探测器 100 米
- ✚ 采样孔不超过 100 个

采样孔	相应的采样孔孔径 mm								
	1	2	3	4	5	6	7	8	9
1	7.0								
2	3.5	7.0							
3	3.0	3.5	7.0						
4	2.5	3.0	3.5	7.0					
5	2.0	2.5	3.0	3.5	7.0				
6	2.0	2.5	2.5	3.0	3.5	7.0			
7	2.0	2.0	2.5	2.5	3.0	3.5	7.0		
8	2.0	2.0	2.0	2.5	2.5	3.0	3.5	7.0	
9	2.0	2.0	2.0	2.5	2.5	2.5	3.0	3.5	7.0

◆ 双 U 型

未使用 ASD PipeFlow 软件设计计算

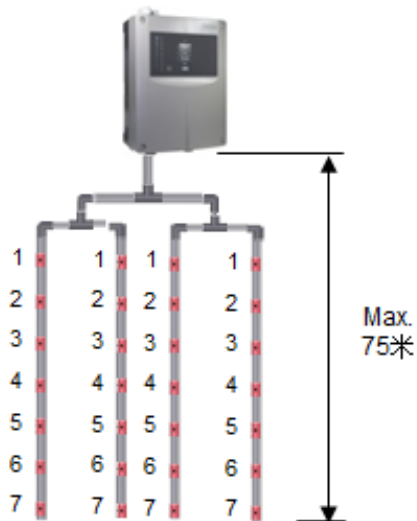

- ✚ 可外接除尘、滤水等装置
- ✚ 最远采样孔距探测器 75 米
- ✚ 采样管总长不超过 300 米
- ✚ 采样孔不超过 100 个

采样孔	相应的采样孔孔径 mm						
	1	2	3	4	5	6	7
1	7.0						
2	3.5	7.0					
3	3.0	3.5	7.0				
4	2.5	3.0	3.5	7.0			
5	2.0	2.5	3.0	3.5	7.0		
6	2.0	2.5	2.5	3.0	3.5	7.0	
7	2.0	2.0	2.5	2.5	3.0	3.5	7.0

7.7. ASD535-4 / ASD 535A-4(HD) CN 采样管网

◆ I 型

未使用 ASD PipeFlow 软件设计计算

- ✦ 可分别安装 2 个除尘、滤水等装置
- ✦ 最远采样孔距探测器主机 110 米，
- ✦ 采样孔不超过 200 个

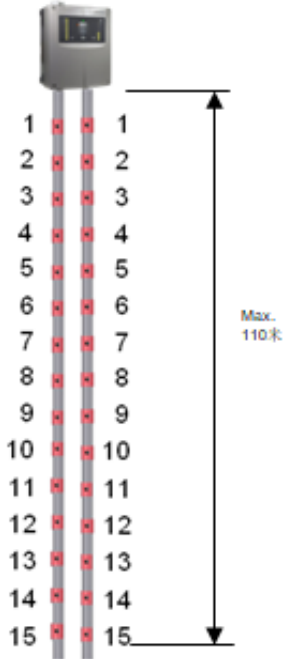

采样孔	相应的采样孔孔径 mm														
	1	2	3	4	5	6	7	8	9	10	11	12	13	14	15
1	7.0														
2	3.5	7.0													
3	3.0	3.5	7.0												
4	2.5	3.0	3.5	7.0											
5	2.5	2.5	3.0	3.5	7.0										
6	2.5	2.5	2.5	3.0	3.5	7.0									
7	2.5	2.5	2.5	2.5	3.0	3.5	7.0								
8	2.5	2.5	2.5	2.5	2.5	3.0	3.5	7.0							
9	2.5	2.5	2.5	2.5	2.5	2.5	3.0	3.5	7.0						
10	2.0	2.0	2.0	2.5	2.5	2.5	2.5	3.0	3.5	7.0					
11	2.0	2.0	2.0	2.0	2.5	2.5	2.5	2.5	3.0	3.5	7.0				
12	2.0	2.0	2.0	2.0	2.0	2.5	2.5	2.5	2.5	3.0	3.5	7.0			
13	2.0	2.0	2.0	2.0	2.0	2.5	2.5	2.5	2.5	2.5	3.0	3.5	7.0		
14	2.0	2.0	2.0	2.0	2.0	2.0	2.5	2.5	2.5	2.5	2.5	3.0	3.5	7.0	
15	2.0	2.0	2.0	2.0	2.0	2.0	2.5	2.5	2.5	2.5	2.5	2.5	3.0	3.5	7.0

◆ U 型

未使用 ASD PipeFlow 软件设计计算

- ✦ 可分别安装 2 个除尘、滤水等装置
- ✦ 最远采样孔距探测器主机 110 米
- ✦ 采样孔不超过 200 个

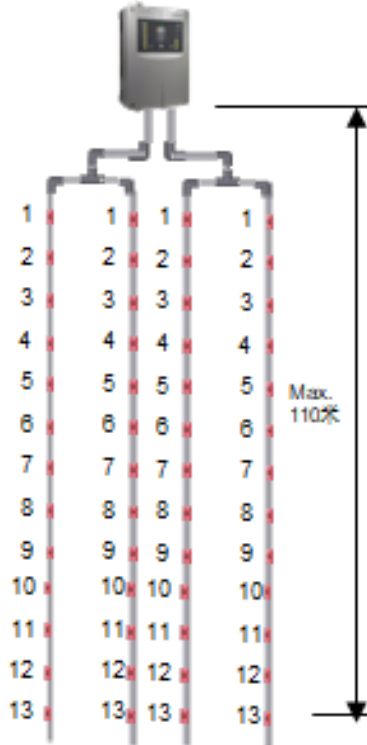

采样孔	相应的采样孔孔径 mm												
	1	2	3	4	5	6	7	8	9	10	11	12	13
1	7.0												
2	3.5	7.0											
3	3.0	3.5	7.0										
4	2.5	3.0	3.5	7.0									
5	2.5	2.5	3.0	3.5	7.0								
6	2.5	2.5	2.5	3.0	3.5	7.0							
7	2.5	2.5	2.5	2.5	3.0	3.5	7.0						
8	2.5	2.5	2.5	2.5	2.5	3.0	3.5	7.0					
9	2.5	2.5	2.5	2.5	2.5	2.5	3.0	3.5	7.0				
10	2.0	2.0	2.0	2.5	2.5	2.5	2.5	3.0	3.5	7.0			
11	2.0	2.0	2.0	2.0	2.5	2.5	2.5	2.5	3.0	3.5	7.0		
12	2.0	2.0	2.0	2.0	2.0	2.5	2.5	2.5	2.5	3.0	3.5	7.0	
13	2.0	2.0	2.0	2.0	2.0	2.5	2.5	2.5	2.5	2.5	3.0	3.5	7.0

© ASD535-4 / ASD 535A-4(HD) CN

◆ E 型

未使用 ASD PipeFlow 软件设计计算

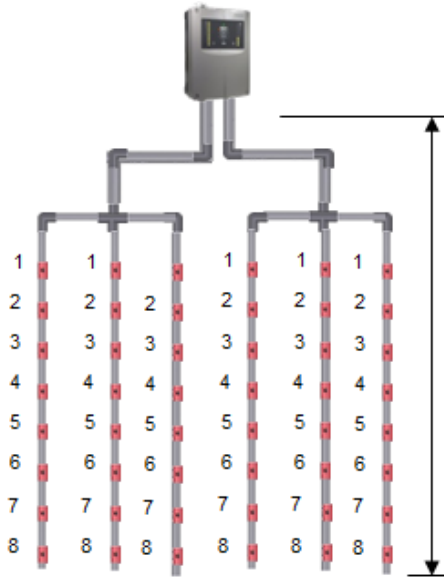

- ✚ 可分别安装 2 个除尘、滤水等装置
- ✚ 最远采样孔距探测器主机 100 米
- ✚ 采样孔不超过 200 个

采样孔	相应的采样孔孔径 mm							
	1	2	3	4	5	6	7	8
1	7.0							
2	3.5	7.0						
3	3.0	3.5	7.0					
4	2.5	3.0	3.5	7.0				
5	2.0	2.5	3.0	3.5	7.0			
6	2.0	2.5	2.5	3.0	3.5	7.0		
7	2.0	2.0	2.5	2.5	3.0	3.5	7.0	
8	2.0	2.0	2.0	2.5	2.5	3.0	3.5	7.0

◆ 双 U 型

未使用 ASD PipeFlow 软件设计计算

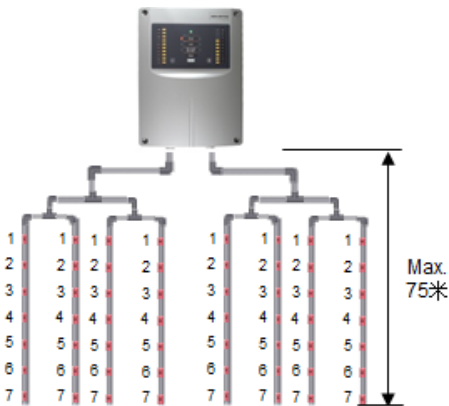

- ✚ 可分别安装 2 个除尘、滤水等装置
- ✚ 最远采样孔距探测器主机 75 米
- ✚ 总长不超过 600 米
- ✚ 采样孔不超过 200 个

采样孔	相应的采样孔孔径 mm						
	1	2	3	4	5	6	7
1	7.0						
2	3.5	7.0					
3	3.0	3.5	7.0				
4	2.5	3.0	3.5	7.0			
5	2.0	2.5	3.0	3.5	7.0		
6	2.0	2.5	2.5	3.0	3.5	7.0	
7	2.0	2.0	2.5	2.5	3.0	3.5	7.0

ASD 吸气式感烟火灾探测器				
型号	ASD531	ASD532	ASD 533-1	ASD 533-2
全球认证	VdS, FM, CE,CCC,UL 认证			
灵敏度范围	0.006 -10% obs/m	0.002 -10% obs/m		
分辨率	0.0002% obs/m			
采样管网络	对称性或非对称性, 根据现场自由安排			
采样管总长 (米)	80(CCCF)/75(EN54-20)	150(CCCF)/120(EN54-20)	200(CCCF)/200(EN54-20)	400(CCCF)/400(EN54-20)
最远采样孔距离	40(CCCF)/(EN54-20)	80(CCCF)/70(EN54-20)	100(CCCF)/(EN54-20)	100(CCCF)/(EN54-20)
采样孔数量	20(CCCF)/12(EN54-20)	20(CCCF)/16(EN54-20)	16(CCCF)/(EN54-20)	32(CCCF)/(EN54-20)
采样孔直径 (毫米)	2 / 2.5 / 3 / 3.5 / 4 / 4.5 / 5 / 5.5 / 6 / 6.5 / 7			
采样管尺寸 (外径)/(内径)	25 mm /21mm			
高性能风扇风速	单级	3 级可调	单级	2 级可调
吸气压力	> 30 Pa	> 100 Pa	> 170 Pa	
噪音等级	> 25dB	> 25dB	> 34dB	
烟雾浓度显示	-	10 级 LED 指示	-	-
其它指示灯	电源、报警、故障, 探测腔污染、预警 (三级可调)			
防护等级 (IP)	54			
事件记录	1000 FIFO + 64 万条		430 FIFO + 1600 万条	
自学习间隔	1 分钟到 14 天可选			
尺寸(W×H×D)	195mm x 333mm x 140 mm		265 mm x 397mm x 148 mm	
重量	1.95kg	2.0kg	3.85kg	
探测器工作温度	-10 至+55 摄氏度	-20 至+60 摄氏度	-20 至+60 摄氏度	
与电脑连接方式	独立型探测器	RJ45 网口	USB	
监控管理软件	独立型探测器	ASD UMS		
采样管设计软件	ASD PipeFlow			
网络技术(协议)	独立型探测器	RS485		
监控软件类型	独立型探测器	彩色曲线显示		
每个网络最多设备数量	独立型探测器	250		
网络系统最多设备数量	独立型探测器	3200		
回路最长距离	独立型探测器	1200 米 (可扩展至 2500 米)		
继电器最大负载能力	1 A, 50 V			
继电器输出数量	7 个	12 个	13 个	
工作电压	14-30 VDC		10.5-30 VDC	
电流消耗	75mA (静态)	100mA (静态)	≤170mA (静态)	
每个输出接口的 负荷能力	100mA			
插入式端子	2.5 mm ²			
探测器箱的周边湿度	95%(无结露)			

ASD 吸气式感烟火灾探测器				
型号	ASD 535-1	ASD 535-2	ASD 535A-3(HD) CN	ASD 535A-4(HD) CN
全球认证	VdS, FM, CE, CCC, UL 认证			
灵敏度范围	0.002 -10% obs/m			
分辨率	0.0002% obs/m			
采样管网络	对称性或非对称性, 根据现场自由安排			
采样管总长 (米)	640(CCCF)/300(EN54-20)	1280(CCCF)/600(EN54-20)	300(CCCF)/ (EN54-20)	600(CCCF)/ (EN54-20)
最远采样孔距离	110(CCCF)/ (EN54-20)	110(CCCF)/ (EN54-20)	110(CCCF)/ (EN54-20)	110(CCCF)/ (EN54-20)
采样孔数量	80(CCCF)/120(EN54-20)	160(CCCF)/240(EN54-20)	60(CCCF)/120(EN54-20)	120(CCCF)/240(EN54-20)
采样孔直径 (毫米)	2 / 2.5 / 3 / 3.5 / 4 / 4.5 / 5 / 5.5 / 6 / 6.5 / 7			
采样管尺寸(外径)/(内径)	25 mm /21mm			
高性能风扇风速	5 级可调			
吸气压力	> 400 Pa			
噪音等级	> 34dB			
烟雾浓度显示	-	-	10 级 LED 指示	2x10 级 LED 指示
其它指示灯	电源、报警、故障, 探测腔污染、预警 (三级可调)			
防护等级 (IP)	54		54(66)	
事件记录	430 FIFO + 1600 万条			
自学习间隔	1 分钟到 14 天可选			
尺寸(W×H×D)	298 mm x 414mm x 148 mm		265 mm x 397mm x 148 mm	
重量	4.1kg	4.35kg	3.85kg	
探测器工作温度	-30 至+60 摄氏度			
与电脑连接方式	USB			
监控管理软件	ASD UMS			
采样管设计软件	ASD PipeFlow			
网络技术(协议)	RS485			
监控软件类型	彩色曲线显示			
每个网络最多设备数量	250			
网络系统最多设备数量	3200			
回路最长距离	1200 米 (可扩展至 2500 米)			
继电器最大负载能力	1 A, 50 V			
继电器输出数量	13 个			
工作电压	10.5-30 VDC			
电流消耗	≤290mA (静态)			
每个输出接口的负荷能力	100mA			
插入式端子	2.5 mm ²			
探测器箱的周边湿度	95%(无结露)			

ASD 吸气式感烟火灾探测器 可选配件	
地址模块 REK511	 <ul style="list-style-type: none"> ✚ 工作电压： 24VDC ✚ 继电器输出： 报警输出、故障输出 ✚ 工作温度： 0 °C 至+ 50 °C ✚ 尺寸 (H x W x D): 186 x 122 x 85 mm ✚ 重量： 580 g
管路滤尘装置 DFU911	 <ul style="list-style-type: none"> ✚ 尺寸(H x W x D): 210x111x137mm ✚ 管路接口尺寸： 25 mm
管路滤尘装置 FBL-25PC	 <ul style="list-style-type: none"> ✚ 尺寸(H x W x D): 120 x 122 x 85 mm ✚ 管路接口尺寸： 25 mm
管路自动清扫装置 ADB 500	 <ul style="list-style-type: none"> ✚ 采样管自动清扫装置ADB 500用来自动清扫安装在灰尘颗粒比较多、污染比较严重的区域内的采样管,从而保证系统不会因为大量灰尘引起采样孔堵塞和由此引发的误报,同时也可以提高烟雾探测腔的使用寿命。 ✚ 工作电压： 15 -30 VDC ✚ 外接气体压力： 持续 4 公斤 ✚ 尺寸 (H x W x D) : 235 x 205 x 90 mm ✚ 管路接口尺寸： 25 mm
防爆隔离阀 DFA25	 <ul style="list-style-type: none"> ✚ 安装在防爆II区的采样管管路上 ✚ 每系统需要安装 2 件(采样管道和回气管道) ✚ 管路接口尺寸： 25 mm

8. ASD 网络监控管理软件 (ASD UMS)

ASD既可以通过输入输出模块与其它品牌的火灾报警系统相连,也可以通过RS485标准协议将ASD产品组成独立的吸气式火灾报警系统监控网络。通过网络监控管理软件(ASD UMS)可以对众多ASD探测器进行编程,并自动探测通讯故障;同时,也支持与外部系统集成,方便地与该网络相连接,例如BMS建筑物管理系统或其它的管理平台等。

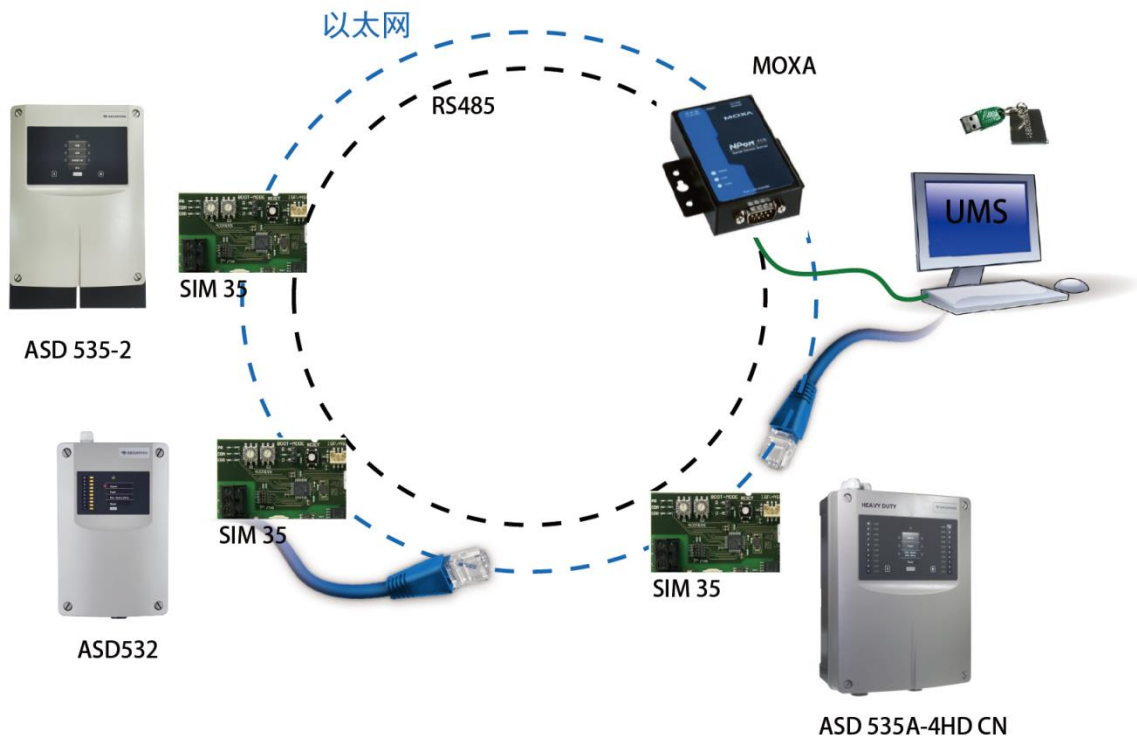

- ✚ UMS网络监控管理软件对所连接的ASD进行实时监控
- ✚ 每个网络最多250台设备,系统最多3200台设备
- ✚ 当所连接ASD发生事故时,以下动作会立即自动触发
 - 图像切换到发生事故的画面
 - 现场声响通知
 - 保存所有记录
 - 清楚地列印发生事故的时间
- ✚ 所有记录可保存不同格式
- ✚ 拥有3个不同级别的登陆保护
- ✚ 方便调试、参数设置及各种信息、事件记录查询和显示
- ✚ 第三方协议通讯
- ✚ RJ45接口



ASD UMS 图形监控界面

9. FidesNet 远程监控网络

Fidesnet网络通过一个或多个远程控制单元 (Fidescontrol RCU 700) 集中监控分散在各处的多台SecuriSmoke ASD 吸气式感烟火灾探测器。Fidesnet 网络包括RS-485网络以及网络中连接上 Fidescontrol RCU远程监控管理单元的所有在线的ASD。除了实现监控管理功能之外,还可以实现附加功能 (Fidesnet网络解决方案的现场RS-485网络通过网络通信单元 FidesPort NCU900 提供将现场吸气式感烟火灾探测器连接到更高级别系统的服务)。

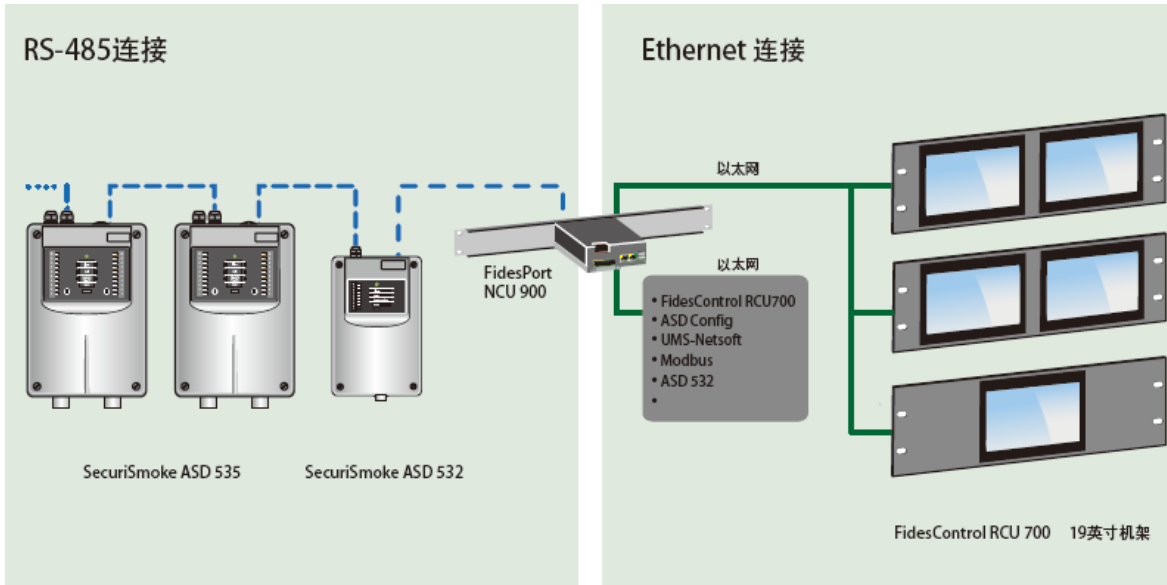

Fidesnet 网络解决方案通常用于需要远程监控管理的任何地方。造成这种情况的原因可能是在很难接近的地方,诸如机场,实验室,IT环境等安全管理级别很高的区域,其中使用了ASD 吸气式感烟火灾探测器,但技术人员无法确保可以随时毫无阻碍的进入以访问设备。另一个应用场景是控制中心的BMS监控管理系统,以便从一个位置监控整个已安装的系统。除远程监控管理之外,通过标准化接口与其他系统的连接也是一个重要的应用。例如,将相关探测数据传输到数据中心的管理系统,可以使运营企业获得已安装系统当前运行状态的讯息。

通过Fidescontrol RCU700单元的7英寸触摸屏进行操作。触摸屏上提供已联网的ASD吸气式感烟火灾探测器的所有数据。例如即将进行的维护工作,可以通过RCU访问任何已联网的探测器;为了收集详细信息,可以对ASD的探测腔逐个进行隔离,并可在发生故障或报警时复位。Fidesnet 网络主要有以下特点。

- ✚ 联网的ASD可根据需要分配给FidesControl RCU700单元;例如1ASD:1RCU; 1ASD:50RCU; 100 ASD:1 RCU; 100ASD:50RCU等。
- ✚ 一个RCU单元上最多可以显示100个ASD。
- ✚ 优雅的7英寸触摸显示屏,给用户全新体验; FidesPort提供各种接口,如常用的Modbus TCP,将已联网的ASD数据直接上传到其他系统,如楼宇管理系统(BMS)进行系统集成。
- ✚ FidesControl RCU 700可以通过以太网交换机(PoE)供电。
- ✚ 个性化定制桌面:默认屏幕;报警音量等。
- ✚ 配置语言(支持简体中文,英语,德语等),防止未经授权的操作(密码输入保护)。
- ✚ 与ASD UMS图文监控系统的接口。

10. ASD 调试软件 ASD Config



- ✚ 实时烟雾浓度和气流状况显示
- ✚ 自由设置探测器灵敏度和各报警阈值
- ✚ 自由设置探测器气流故障报警阈值
- ✚ 自由设置继电器输出
- ✚ 白天、夜晚工作模式切换
- ✚ 显示所有历史事件记录,Excel 格式文档保存

- ✚ 自学习、探测腔启动和关闭设置

11. ASD PipeFlow 设计软件

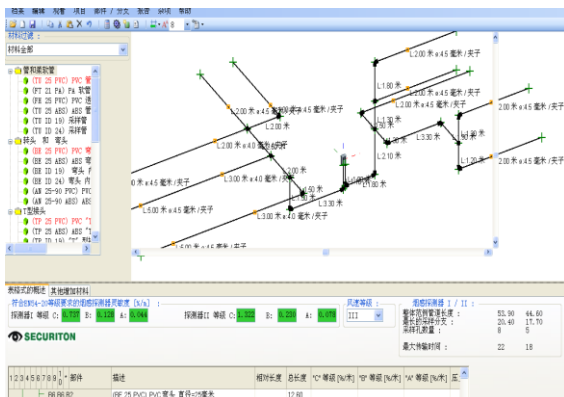

- ✚ 计算对称或非对称性的采样管路
- ✚ VdS 认证
- ✚ 降低采样管网设计难度,提高设计速度和可靠性
- ✚ 可以按照实际施工要求设计采样管路,可以选择各种采样管类型以及各种管路配件(过滤器、管路滤水装置,采样管材质等)
- ✚ 多种语言选择
- ✚ 具有模拟计算火灾功能,方便确认设计是否符合相关要求
- ✚ 信息丰富
- ✚ 满足VdS / EN 54-20 / GB16280 标准A、B、C等级的各报警阈值所需信息:
 - 采样孔烟雾到达主机时间
 - 采样孔的采样压力
 - 空气流量
 - 自动优化采样孔孔径
 - 包含有详细零部件的工程数据报告

12. 常用的各种采样方法

采样方式	标准采样			毛细管采样			回风采样	
	天花板下方	天花板内	机柜上方	隐蔽式	机柜内	下拉管	通风管道内	回风格栅
飞机修理库	●							
大厅	●			●		●	●	●
礼堂	●			●			●	●
电缆隧道 / 桥架	●					●		
娱乐场所	●			●			●	●
洁净室	●	●					●	●
冷冻室	●						●	●
机房 / 服务器室	●	●	●		●		●	●
控制室	●	●	●		●		●	●
宿舍				●			●	●
电子数据处理环境	●	●	●		●	●	●	●
配电箱 / 开关柜			●		●	●		
设备间			●		●	●		
历史性建筑物				●				
医院	●	●		●			●	●
酒店				●			●	●
车间	●		●		●		●	●
图书馆 / 档案馆	●			●			●	●
生产设施	●		●		●		●	●
博物馆 / 艺术画廊				●			●	●
办公室	●	●		●			●	●
监狱				●			●	●
学校	●			●				
仓库	●							
电信	●		●		●			●

13. 附录:ASD 订货型号

13.1. ASD 基本单元

吸气式感烟火灾探测器

ASD535-3
**1 采样管道/探测腔,
1*10级LED显示**
5000623-2303

SecuriSmoke ASD 535吸气式感烟火灾探测器专为通用应用而设计，主要用于中型到大型监控区域。ASD 535基本单元可为1个/2个采样管网络提供1个/2个高灵敏度的烟雾探测腔SSD 535（需单独订购）的安装空间。

探测到的烟雾浓度可以显示在10级LED显示灯柱上。探测器内部提供了四个可选的扩展模块。调试和配置可以直接在ASD 535设备上上进行，也可以通过ASD Config软件工具进行。为了合理规划采样管网，ASD PipeFlow软件允许对任何符合规范设计的管路安装进行优化。

技术参数

主电压:	10.5 to 30 V DC
环境温度:	-30 °C 至+ 60 °C
保护等级:	IP 54
尺寸 (H x W x D) :	397 x 265 x 148 mm
外壳材质:	ABS-Blend, UL 94-V0
外壳 颜色:	灰/煤灰色
重量:	3.85 kg
产品标准:	EN 54-20 Class A, B 和 C
VdS-认证:	G208154

吸气式感烟火灾探测器

ASD535-4
**2 采样管道/探测腔,
2*10级LED显示**
5000623-2304
技术参数

主电压:	10.5 to 30 V DC
环境温度:	-30 °C 至+60 °C
保护等级:	IP 54
尺寸 (H x W x D) :	397 x 265 x 148 mm
外壳材质:	ABS-Blend, UL 94-V0
外壳 颜色:	灰/煤灰色
重量:	3.85 kg
产品标准:	EN 54-20 Class A, B 和 C
VdS-认证:	G208154

吸气式感烟火灾探测器

ASD 535-1
**4 采样管道/1个探测腔，
3级LED显示**
11-2000051-23-02

SecuriSmoke ASD 535吸气式感烟火灾探测器专为通用应用而设计，主要用于中型到大型监控区域。ASD 535-1基本单元可为4个采样管网络提供1个高灵敏度的烟雾探测腔SSD 535-3（需单独订购）的安装空间。

探测器内部提供了四个可选的扩展模块。调试和配置可以直接在ASD 535-1设备上上进行，也可以通过ASD Config软件工具进行。为了合理规划采样管网，ASD PipeFlow软件允许对任何符合规范设计的管路安装进行优化。

技术参数

主电压:	10.5 to 30 V DC
环境温度:	-30 °C 至+ 60 °C
保护等级:	IP 54
尺寸 (H x W x D) :	414 x 298 x 148 mm
外壳材质:	ABS-Blend, UL 94-V0
外壳 颜色:	灰/煤灰色
重量:	4.1 kg
产品标准:	EN 54-20 Class A, B 和 C
VdS-认证:	G208154

吸气式感烟火灾探测器

ASD 535-2
**8 采样管道/2个探测腔，
2*3级LED显示**
11-2000052-23-02:
技术参数

主电压:	10.5 to 30 V DC
环境温度:	-30 °C 至+60 °C
保护等级:	IP 54
尺寸 (H x W x D) :	414 x 298 x 148 mm
外壳材质:	ABS-Blend, UL 94-V0
外壳 颜色:	灰/煤灰色
重量:	4.35 kg
产品标准:	EN 54-20 Class A, B 和 C
VdS-认证:	G208154

吸气式感烟火灾探测器

ASD 535A-3CN
**1 采样管道/探测腔,
1*10级LED显示**
11-2000042-23-02

SecuriSmoke ASD 535吸气式感烟火灾探测器专为通用应用而设计，主要用于中型到大型监控区域。ASD 535A基本单元可为1个/2个采样管网络提供1个/2个高灵敏度的烟雾探测腔SSD 535-3（需单独订购）的安装空间。

探测到的烟雾浓度可以显示在10级LED显示灯柱上。探测器内部提供了四个可选的扩展模块。调试和配置可以直接在ASD 535A设备上，也可以通过ASD Config软件工具进行。为了合理规划采样管网，ASD PipeFlow软件允许对任何符合规范设计的管路安装进行优化。

技术参数

主电压:	10.5 to 30 V DC
环境温度:	-30 °C 至+ 60 °C
保护等级:	IP 54
尺寸 (H x W x D) :	397 x 265 x 148 mm
外壳材质:	ABS-Blend, UL 94-V0
外壳 颜色:	灰/煤灰色
重量:	3.85 kg
产品标准:	EN 54-20 Class A, B 和 C
VdS-认证:	G208154

吸气式感烟火灾探测器

ASD 535A-4CN
**2 采样管道/探测腔,
2*10级LED显示**
11-2000044-23-02
技术参数

主电压:	10.5 to 30 V DC
环境温度:	-30 °C 至+60 °C
保护等级:	IP 54
尺寸 (H x W x D) :	397 x 265 x 148 mm
外壳材质:	ABS-Blend, UL 94-V0
外壳 颜色:	灰/煤灰色
重量:	3.85 kg
产品标准:	EN 54-20 Class A, B 和 C
VdS-认证:	G208154

**ASD 535A-3HD CN 1 采样管道/探测腔,
1*10级LED显示**
11-2000041-23-02

SecuriSmoke ASD 535 HD吸气式感烟火灾探测器是为在粉尘和肮脏的保护区域的特殊应用而设计的。ASD 535 HD基本单元可为1个/2个采样管网络提供1个/2个带涂层保护的高灵敏度烟雾探测腔 SSD535-3CP（需单独订购）的安装空间。

探测到的烟雾浓度可以显示在10级LED显示灯柱上。探测器内部提供了四个可选的扩展模块。并可以使用高达8kV的过压保护板OPB911扩展该设备。

调试和配置可以直接在ASD 535设备上进行，也可以通过ASD Config软件工具进行。为了合理规划采样管网，ASD PipeFlow软件允许对任何符合规范设计的管路安装进行优化。

技术参数

主电压:	10.5 to 30 V DC
环境温度:	-30 °C 至+ 60 °C
保护等级:	IP 66
尺寸 (H x W x D):	397 x 265 x 148 mm
外壳材质:	ABS-Blend, UL 94-V0
外壳 颜色:	灰/煤灰色
重量:	3.85 kg
产品标准:	EN 54-20 Class A, B 和 C
VdS-认证:	G208154

**ASD 535A-4HD CN 2 采样管道/探测腔,
2*10级LED显示**
11-2000043-23-02
技术参数

主电压:	10.5 to 30 V DC
环境温度:	-30 °C 至+60 °C
保护等级:	IP 66
尺寸 (H x W x D):	397 x 265 x 148 mm
外壳材质:	ABS-Blend, UL 94-V0
外壳 颜色:	灰/煤灰色
重量:	3.85 kg
产品标准:	EN 54-20 Class A, B 和 C
VdS-认证:	G208154

吸气式感烟火灾探测器

ASD 533-1
**1 采样管道/探测腔，
3级LED显示**
11-200001-01-04

SecuriSmoke ASD 533-1基本单元包含1根采样管道，采样管道对应一个SSD 533烟雾探测腔，烟雾浓度可以通过前面板上的3级LED显示，探测器内部提供了供4块扩展卡安装的空间，该订单号下包含SSD 533烟雾探测腔。

技术参数

主电压:	14 to 30 V DC
环境温度:	-20 °C 至+ 60 °C
保护等级:	IP 54
尺寸 (H x W x D) :	397 x 265 x 148 mm
外壳材质:	ABS-Blend, UL 94-V0
外壳 颜色:	灰/煤灰色
重量:	3.85 kg
产品标准:	EN 54-20 Class A, B 和 C
VdS-认证:	G212163

吸气式感烟火灾探测器

ASD 533-2
**2 采样管道/探测腔，
3级LED显示**
11-100059-01-01

SecuriSmoke ASD 533-2基本单元包含2根采样管道，采样管道对应两个SSD 533烟雾探测腔，烟雾浓度可以通过前面板上的3级LED显示，探测器内部提供了供4块扩展卡安装的空间，该订单号下包含SSD 533烟雾探测腔。

技术参数

主电压:	14 to 30 V DC
环境温度:	-20 °C 至+ 60 °C
保护等级:	IP 54
尺寸 (H x W x D) :	397 x 265 x 148 mm
外壳材质:	ABS-Blend, UL 94-V0
外壳颜色:	灰/煤灰色
重量:	3.85 kg
产品标准:	EN 54-20 Class A, B 和 C
VdS-认证:	G212163

吸气式感烟火灾探测器



ASD531

1 采样管道/探测腔,
3级LED显示

11-2000002-23-03

SecuriSmoke ASD531基本单元包含1根采样管道, 采样管道对应一个SSD31烟雾探测腔, 烟雾浓度可以通过前面板上的3级LED显示, 探测器内部提供了供2块扩展卡安装的空间, 该订单号下包含SSD31烟雾探测腔。

技术参数

主电压:	14 to 30 V DC
环境温度:	-10 °C 至+ 55 °C
保护等级:	IP 54
尺寸 (H x W x D) :	333 x 195x 140 mm
外壳材质:	ABS-Blend, UL 94-V0
外壳 颜色:	灰/煤灰色
重量:	1.95 kg
产品标准:	EN 54-20 Class A, B 和 C
VdS-认证:	G215100

吸气式感烟火灾探测器



ASD532

1 采样管道/探测腔,
1*10级LED显示

11-2000003-23-03

SecuriSmoke ASD532基本单元包含1根采样管道, 采样管道对应一个SSD532-3烟雾探测腔, 烟雾浓度可以通过前面板上的10级LED显示, 探测器内部提供了供2块扩展卡安装的空间, 该订单号下不包含SSD532-3烟雾探测腔。

技术参数

主电压:	14 to 30 V DC
环境温度:	-20 °C 至+ 60 °C
保护等级:	IP 54
尺寸 (H x W x D) :	333 x 195x 140 mm
外壳材质:	ABS-Blend, UL 94-V0
外壳颜色:	灰/煤灰色
重量:	2.00 kg
产品标准:	EN 54-20 Class A, B 和 C
VdS-认证:	G 215101

13.2. 烟雾探测腔 (SSD)

烟雾探测腔

SSD 533 灵敏度范围 **11-2200006-01-03**
 0.002 – 10%obs /m



SSD 533烟雾探测腔预装在 ASD 533 中，也可作为替换部件提供。预警阈值可设置在报警阈值的 10% 至 90% 之间。

技术参数

灵敏度 (报警):	0.02 %/m – 10 %/m
工作电压 (取自AMB主板):	5 V DC
环境温度:	-20 °C 至+ 60 °C
尺寸 (H x W x D):	120 x 120 x 95 mm
外壳 颜色:	灰

烟雾探测腔

SSD 535-3 灵敏度范围 **11-2000010-01-02**
 0.002 – 10%obs /m



ASD 535 系列的烟雾探测腔 SSD 535-3 必须单独订购。预警阈值可以设置在火警阈值的 10% 到 90% 之间。

技术参数

灵敏度 (报警):	0.02 %/m – 10 %/m
工作电压 (取自AMB主板):	5 V DC
环境温度:	-30 °C 至+ 60 °C
尺寸 (H x W x D):	120 x 120 x 95 mm
外壳 颜色:	灰

烟雾探测腔

SSD 535-3 CP 灵敏度范围 **11-2000013-01-02**
 0.002 – 10%obs /m



ASD 535HD 系列的烟雾探测腔 SSD 535-3 CP 必须单独订购。预警阈值可以设置在火警阈值的 10% 到 90% 之间。

所有电子零件均已涂层。

技术参数

灵敏度 (报警):	0.02 %/m – 10 %/m
工作电压 (取自AMB主板):	5 V DC
环境温度:	-30 °C 至+ 60 °C
尺寸 (H x W x D):	120 x 120 x 95 mm
外壳 颜色:	灰

烟雾探测腔



SSD 532-3

灵敏度范围
0.002 – 10%obs /m

11-2000004-03-03

ASD 532的烟雾探测腔 SSD 532-3 必须单独订购。预警阈值可以设置在火警阈值的 10% 到 90% 之间。

技术参数

灵敏度 (报警):	0.02 %/m – 10 %/m
工作电压 (取自AMB主板):	5 V DC
环境温度:	-20 °C 至+ 60 °C
尺寸 (H x W x D):	120 x 116 x 95 mm
外壳 颜色:	灰

烟雾探测腔



SSD 31

灵敏度范围
0.006 – 10%obs /m

11-2200009-01-03

SSD 31烟雾探测腔预装在 ASD 531 中，也可作为替换部件提供。3级预警信号为报警阈值的固定百分比（30/50/70%）。

技术参数

灵敏度 (报警):	0.02 %/m – 10 %/m
工作电压 (取自AMB主板):	5 V DC
环境温度:	-10 °C 至+ 55 °C
尺寸 (H x W x D):	120 x 116 x 95 mm
外壳 颜色:	灰

紧固件

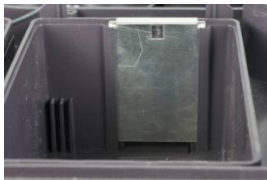

ASD535 紧固件

11-2300009-01-01

ASD 紧固件用于第二个探测腔没有使用的情况下。（例如：ASD535-1/3 仅使用一个探测腔）

- ASD 紧固件每 50 个为一批包装

13.3. 产品兼容性总览

	ASD 531		ASD 532		ASD 533 / 535	
系统设计	产品手册	PipeFlow (设计软件)	产品手册	PipeFlow (设计软件)	产品手册	PipeFlow (设计软件)
调试:	BasiConfig (主机设置)		EasyConfig (主机设置) / ASD Config (调试软件)	ASD Config (调试软件)	EasyConfig (主机设置) / ASD Config (调试软件)	ASD Config (调试软件)
过滤器						
DFU 911	✓		✓		✓	
毛细采样管道						
TU 6 PVC (10mm)	✗		✗	✓	✗	✓
低温采样孔加热装置						
所有加热 装置	✗		✗		✓	
防爆隔离阀						
DFA 25-1	✗		✗		✗	✓
DFA 25-2						
DFA 25-3						
自动反清洗装置						
ADB 500	✗	✓	✗	✓	✗	✓
ADB 1000						
ADB 2000						
地址模块						
REK 511	✗	✓	✓		✓	
扩展模块						
RIM 35	✗		✗		✓	
RIM 36	✓		✓		✗	
MCM 35	✗		✗		✓	
SIM 35	✗		✓		✓	

存储扩展卡

MCM 35

4000285-0101



存储模块可以记录查询80天内的高达1600万条事件记录。这部分能力是不可扩展的（即使SD卡的容量大于1GB），订单号码内部包含支撑架，螺丝和排线。包含SD卡。

技术参数

取自AMB35的工作电压:	5 V DC
尺寸 (H x W x D) :	95x58x17mm
重量:	43 g
技术资料:	T131195

SD 卡

SD-Industrial

11-4000007-01-01



SD存储卡2GB（工业级）与MCM35配合使用或直接插在AMB31主板(ASD531)或AMB32主板(ASD532)上。

技术参数

容量:	2GB
温度范围:	- 40°C - + 85°C

13.5. FidesNet 远程显示单元

Fidesnet 网络通过一个或多个远程控制单元 (Fidescontrol RCU 700) 集中监控分散在各处的多台 SecuriSmoke ASD 吸气式感烟火灾探测器。Fidesnet 网络包括 RS-485 回路以及网络中连接上 Fidescontrol RCU 远程监控管理单元的所有在线的 ASD 探测器。除了实现监控管理功能之外, 还可以实现附加功能 (Fidesnet 网络解决方案的现场 RS-485 网络通过网络通信单元 FidesPort NCU900 提供将现场吸气式感烟火灾探测器连接到更高级别系统的服务)。

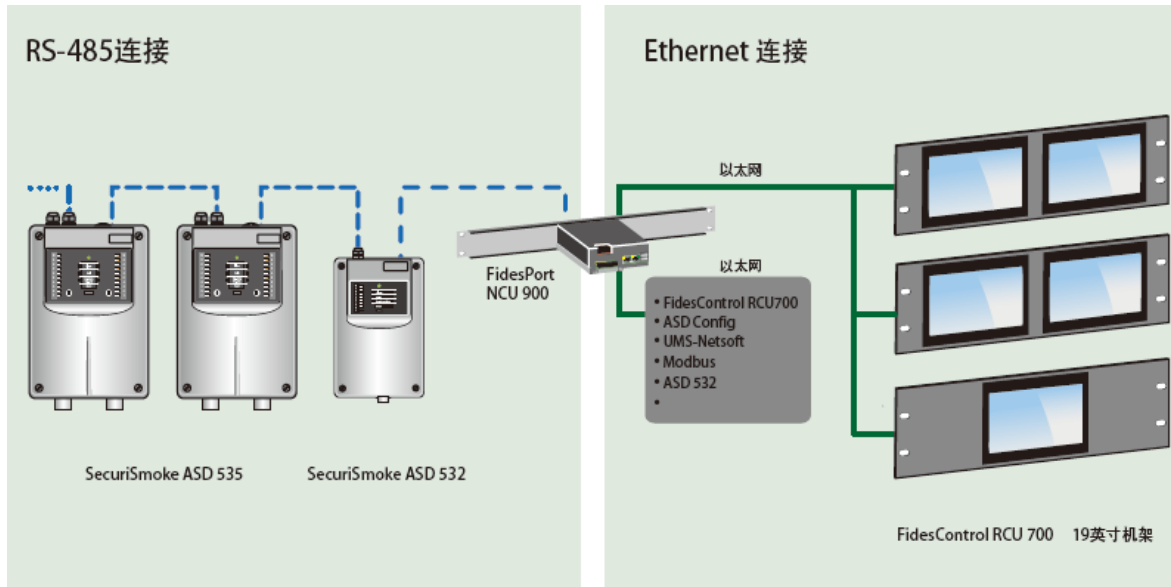





FidesNet			
硬件			
	远程控制单元	RCU 700	11-5000004-01-02
	网络通信单元	NCU 900	11-5000003-01-02
	RCU 700安装机架 19-1	RMF 19-1	11-5000006-01-01
	RCU 700安装机架 19-2	RMF 19-2	11-5000006-02-01

13.6. ASD UMS 网络监控管理软件

ASD UMS 网络监控管理软件支持在监控主机上的图文界面监控来自 SecuriSmoke ASD 吸气式感烟火灾探测器的实时数据。在控制中心，您可以全面监控整个 ASD 网络。

ASD UMS 网络监控管理软件的主要优点是：

-  可视化的监视/配置工具
-  不同颜色显示保护区域运行状态，一目了然
-  远程监控和事件记录
-  支持技术人员进行远程配置

如果您希望获得更多关于 ASD UMS 的信息，请与我司销售人员联系。



ASD UMS

加密狗型号

ASD UMS 从 0至 10台ASD	ASD UMS 10	VE100471
ASD UMS 从11至 30台 ASD	ASD UMS 30	VE100472
ASD UMS 从31至 50台ASD	ASD UMS 50	VE100473
ASD UMS 从51至 160台ASD	ASD UMS 160	VE100474
ASD UMS 多于160台ASD	ASD UMS_{max}	VE100475

13.7. 采样管道及配件

13.7.1. 软管

软管



FT 21 PA

11-2300074-01-01

用于灵活采样和监控设备使用的软管

技术参数

材质:	PA
颜色:	black
外径:	21.2 mm

自封耦合装置 M20



SC 20ST PA

11-2300085-01-01

自封耦合装置直接与软管(FT 21 PA)和TU 25 (ABS/PVC)管道连接, 与AD 20 (ABS/PVC)配件一起使用, 该部件与接头TU25和FT21PA部件一起使用(例如: T型三通)。

技术参数

连接管径::	25 mm
材质:	PA
直径:	M20. 21.2 mm

自封耦合装置M20



SC 20BE PA

11-2300084-01-01

同自封耦合装置(弯头)。

技术参数

连接管径::	25 mm
材质:	PA
直径:	M20. 21.2 mm

配接头 M20



AD 20 ABS

50-0500058-01-01

与自封耦合装置SC 20XX PA一起使用, 用胶水将配接头与PVC/ABS直通或者管径为25mm的三通连接在一起。

技术参数

管道接头	25 mm
材质:	PVC / ABS
直径:	M20

13.7.2. 采样孔

 采样孔 管夹 **CLIP x.x PA**

CLIP 2.0 PA	50-0500463-01-01
CLIP 2.5 PA	50-0500464-01-01
CLIP 3.0 PA	50-0500465-01-01
CLIP 3.5 PA	50-0500466-01-01
CLIP 4.0 PA	50-0500467-01-01
CLIP 4.5 PA	50-0500468-01-01
CLIP 5.0 PA	50-0500469-01-01
CLIP 5.5 PA	50-0500470-01-01
CLIP 6.0 PA	50-0500471-01-01
CLIP 6.5 PA	50-0500472-01-01
CLIP 7.0 PA	50-0500473-01-01

安装在采样管道上的采样孔 (管夹根据工程数据适用于不同直径的采样孔, 仅可用于外径为25mm的ABS或者PVC管道)。

技术参数

采样孔直径	型号
2.0 mm	CLIP 2.0 PA
2.5 mm	CLIP 2.5 PA
3.0 mm	CLIP 3.0 PA
3.5 mm	CLIP 3.5 PA
4.0 mm	CLIP 4.0 PA
4.5 mm	CLIP 4.5 PA
5.0 mm	CLIP 5.0 PA
5.5 mm	CLIP 5.5 PA
6.0 mm	CLIP 6.0 PA
6.5 mm	CLIP 6.5 PA
7.0 mm	CLIP 7.0 PA

 调整用管夹 **CLIP REV PA** **50-0500627-01-01**

孔夹上没有开孔, 仅用于调整采样孔大小时使用

技术参

连接管径::	25 mm
材质:	PA

漏斗型采样孔



SF 25 ABS

11-2300140-01-01

安装在TU25PVC/ABS管道上的漏斗型采样孔，用于服务器机柜及空调等气流速率比较高的区域采样

技术参数

连接管径:	25 mm
孔直径:	5 mm
材质:	ABS

软管套件



SP M20 ABS-Set

11-2300144-01-01

用于风管和吊顶采样的软管套件，一个完整的套件包括三通TP 25XXX，软管 (FT 21 PA) 和 采样孔 (SP M20 XXX).

技术参数

材质:	PVC/ ABS
采样软管长度	1.5m

毛细采样套件

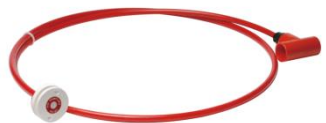

CT 10/7 ABS-SPF-Set

11-2300118-01-01

用于吊顶的毛细采样套件，一个用于TU ABS 25采样管道的完整套件包括TP 25 P ABS三通，RE 25-6 ABS大小头和毛细采样管道 2m

技术参数

长度:	2 m
颜色:	红色
外径:	6 mm
内径:	4 mm

加热采样孔



HEAT 3.0 ABS	红	50-0500451-02-01
HEAT 3.5 ABS	蓝	50-0500452-02-01
HEAT 4.0 ABS	绿	50-0500453-02-01
HEAT 4.5 ABS	黑	50-0500454-02-01
HEAT 5.0 ABS	灰	50-0500455-02-01

安装在零度以下场所的采样管道上，用于防止采样孔因结冰阻塞采样孔。加热采样孔的标称直径为由 ASD PipeFlow 软件计算出来的采样孔直径 (3.0/3.5/4.0/4.5/5.0mm)

技术参数

连接管径:	25 mm
采样孔直径	型号
5,7 mm	HEAT 3.0 ABS
6,1 mm	HEAT 3.5 ABS
6,3 mm	HEAT 4.0 ABS
6,7 mm	HEAT 4.5 ABS
7,1 mm	HEAT 5.0 ABS

加热采样孔电阻



加热采样孔-电阻 11-2300079-01-01

用于加热采样孔上的加热电阻，适用于PVC及ABS材料的加热采样孔，为可更换部件

技术参数

电阻:	220 Ω
-----	-------

加热电阻连接部件



CCF 25 ABS 50-0500456-01-01

电缆连接套件为低温房间里提供T型三通

技术参数

连接管道外径:	25 mm
---------	-------

硅胶线

SLW 0.5 wt (白) 50-0500483-01-01

SLW 0.5 bk (黑) 50-0500482-01-01



0.5mm²的硅胶线用于连接PVC/ABS材质采样孔套件上的加热电阻。提供电力供应

技术参数

长度:	100m
-----	------

接线单元



WCU 535 11-2300046-01-01

使用内部端子将加热采样线路接入采样管网系统中

技术参数

尺寸 (H x W x D):	80 x 82 x 85 mm
-----------------	-----------------

材质:	PC
-----	----

连接管道直径:	25 mm
---------	-------

重量:	317g
-----	------

13.8. 附件

地址模块

REK 511
199443
5000604-0103

当使用一台ASD探测器保护多个房间时，REK511地址模块用于定位一个单独房间内的火灾，与SSD 515-3s烟雾探测器配合使用，地址模块安装在用于探测单独空间内火灾的采样管道上。（一个设备包含两个订单编码）

技术参数

工作电压:	18-28 VDC
环境温度:	0 °C 至+ 50 °C
尺寸 (H x W x D):	186 x 122 x 85 mm

FBL 25过滤器盒

FBL 25 PC
VE160305

过滤器盒不包含专用滤芯，安装在ASD前的采样管网上，用于较肮脏的环境内。

技术参数

尺寸 (H x W x D):	120 x 122 x 85 mm
材质:	聚碳酸酯
连接管道直径:	25 mm

FBL 25过滤器专用滤芯

FBL 25 PC EFM 5er
50-0500410-02-01

用于FBL 25过滤器的专用滤芯。
 ■ 一扎含5块

技术参数:

尺寸 (H x W x D):	117 x 80 x 80 mm
-----------------	------------------

DFU 911过滤器

DFU 911
11-2300030-01-02
DFU 911S (含自闭式保护盖)
11-2300103-01-01

过滤器包含过滤专用滤芯，安装在ASD前的采样管网上，用于非常肮脏的环境内。

技术参数

尺寸 (H x W x D):	210 x 111 x 137 mm
材质:	ABS blend, UL 94-V0
连接管道直径:	25 mm

DFU 911过滤器专用滤芯



RFC 911 11-2300031-01-01

RFC 911 VE20 11-2300031-02-01

用于DFU911过滤器的专用滤芯。

技术参数

重量: 41 g

灰尘收集盒



DTB 25 PC 50-0500198-01-01

集尘盒用于非常肮脏的环境，安装在外置灰尘过滤器和 ASD 之前的管道上。

技术参数

尺寸 (H x W x D): 160 x 250 x 90 mm

材质: 聚碳酸酯

连接管道直径: 25 mm

管道滤水装置



WRB 25 ABS 50-0500057-01-02

标准管道滤水装置

用于高湿度的环境中，安装在采样管道 DTB 25 PC 灰尘收集盒前 (如有)，任何类型过滤器前 (如有) 和 ASD 探测器前。

技术参数

尺寸 (H x W x D): 335 x 250 x 90 mm

材质: 聚碳酸酯

连接管道直径: 25 mm

风冷装置

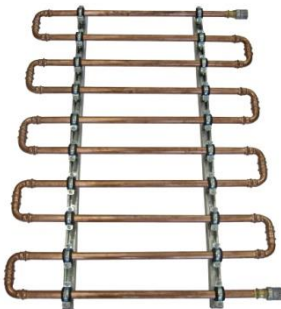

LK 35 - ABS 50-0500123-01-01

如果房间的采样管道温度大于 60 摄氏度就需要一个 LK 空气冷却装置，也可作为水分离器用于湿度较高的场所，如需更多详情，详见技术资料

技术参数

尺寸 (H x W x D): 1000 x 730 x 80 mm

材质: 黄铜管道 D 22x1 mm

重量: 8Kg

VdS-认证: G208154

CPD-认证: 0768-CPD-20600

ADB管道自动清扫装置

ADB 自动清扫装置用于被灰尘和污物污染比较严重的保护区域；借助清扫装置，自动吹扫和清洁采样管网，以防止由采样孔堵塞而产生故障消息，并避免误报；同时，也会使位于吸气式感烟火灾探测器中的“烟雾探测腔”的使用寿命大大增加。

ADB 500 ABS
50-0500571-02-01

适用于 1 根采样管道。

技术参数

主电压:	15 to 30 V DC
连接压力:	(连续) 4 公斤
尺寸 (H x W x D):	235 x 205 x 90 mm
连接管道直径:	25 mm

手动球阀

MV 25 ABS
11-2300080-01-01

手动球阀，用于使用压缩空气手动清理采样管道工作

技术参数

材质:	ABS
连接管道直径:	25 mm

防爆隔离阀

DFA 25-3
50-0500139-01-01

用于防爆区域的防爆隔离阀，安装在防爆二区 IIC，每台探测器需要 2 只防爆隔离阀，详细信息参见技术资料。

技术参数

连接管道直径:	25 mm
---------	-------

防爆隔离阀

DFA 25-2
50-0500084-01-02

同 DFA 25-3;仅应用场合不同，为防爆二区 IIB.

技术参数

连接管道直径:	25 mm
---------	-------

防爆隔离阀

DFA 25-1
50-0500085-01-02

同 DFA 25-3;仅应用场合不同，为防爆二区 IIA.

技术参数

连接管道直径:	25 mm
---------	-------

13.9. 备品备件/维保套件

ASD 535 -1/-3的主板



AMB 35-1 **4301218-0101**

用于更换 ASD 535 -1/-3.

技术参数

尺寸 (H x W x D): 125 x 176 x 20 mm

ASD 535 -2/-4的主板



AMB 35-2 **4301218-0102**

用于更换 ASD 535 -2/-4.

技术参数

尺寸 (H x W x D): 125 x 176 x 20 mm

ASD 531主板



AMB 31 **11-2200012-01-04**

用于更换 ASD 531.

技术参数

尺寸 (H x W x D): 160 x 250 x 15 mm

ASD 532主板



AMB 32 **11-2200013-01-05**

用于更换 ASD 532.

技术参数

尺寸 (H x W x D): 160 x 250 x 15 mm

用于 ASD 535-3和-4的控制显示面板



ACB 35 **4301221-0101**

用于更换标准显示单元 (有多级LED烟雾浓度显示)

技术参数

尺寸 (H x W x D): 90 x 142 x 9 mm

用于ASD 535 的吸气泵



AFU 35 **4000299**

用于更换的吸气泵单元

技术参数

尺寸 (H x W x D): 138 x 185 x 58 mm

用于ASD 531 和 ASD 532 的吸气泵



AFU 32
用于更换的吸气泵单元

11-2200008-01-01

用于ASD 531 和 ASD 532的气流传感器



AFS 32
用于更换气流传感器，包括连接电缆

11-2200007-01-02

用于ASD 535的气流传感器



AFS 35
用于更换气流传感器，包括连接电缆

4000300

ASD 535 旋转按钮



RSL 35 (一套四件)
用于更换 ASD 535 外壳上坏掉的旋转按钮

4301315-0101

技术参数

材质: ABS / 钢

SecuriSmoke ASD 清洗套件



清洗套件 50-0500062-01-02

清洁套件的运输箱 50-0500095-01-01

清洁套件通常用于吸气式感烟火灾探测器的维护和保养工作,它可用于吹扫和抽吸采样管道内部累积的灰尘,随机的配件可以适应相应的采样管道。

技术参数:

电压: 230 VAC

功耗: 1100 W

压缩空气压力:

气流量 1500L / 分钟

气压 230 mbar

重量 (不含附件): 3.4 kg



SECURITON AG 瑞士赛库瑞登股份公司
报警&安防系统
Alpenstrasse 20, CH-3052 Zollikofen
Bern Switzerland
Phone +41 58 910 5050
www.securiton.com

上海分公司

上海市静安区江宁路 445 号时美大厦 23 楼 A 室
电话: +86-21-6148 8088
传真: +86-21-6148 8089
邮箱: info@securiton.cn
网址: www.securiton.cn

隶属于瑞士Securitas集团

※内容如有变化, 恕不另行通知

